

สัญญาจ้างก่อสร้าง

สัญญาเลขที่ ๑๓/๒๕๖๙

สัญญาฉบับนี้ทำขึ้น ณ เทศบาลตำบลลำเลียง ตำบลลำเลียง อำเภอกระบุรี จังหวัดระนอง เมื่อวันที่ ๑๑ มีนาคม ๒๕๖๙ ระหว่าง เทศบาลตำบลลำเลียง โดย นายเอกนรินทร์ แก้วประดิษฐ์ ปลัดเทศบาล ปฏิบัติหน้าที่ นายกเทศมนตรีตำบลลำเลียง ซึ่งต่อไปในสัญญานี้เรียกว่า "ผู้ว่าจ้าง" ฝ่ายหนึ่ง กับ ห้างหุ้นส่วนจำกัด ช.นิวัช ก่อสร้าง ซึ่งจดทะเบียนเป็นนิติบุคคล ณ สำนักงานทะเบียนหุ้นส่วนบริษัท จังหวัดระนอง กรมพัฒนาธุรกิจการค้า กระทรวงพาณิชย์ มีสำนักงานใหญ่อยู่ เลขที่ ๔/๑๒ หมู่ ๑ ตำบลลำเลียง อำเภอกระบุรี จังหวัดระนอง โดยนายอนิรุจน์ เลหาหะสรางู ผู้มีอำนาจลงนามผูกพันนิติบุคคลปรากฏตามหนังสือรับรองของ สำนักงานทะเบียนหุ้นส่วนบริษัท จังหวัดระนอง กรมพัฒนาธุรกิจการค้า กระทรวงพาณิชย์ ที่ รน.๐๐๐๐๗๑ ลงวันที่ ๑๒ กุมภาพันธ์ ๒๕๖๙ แนบท้ายสัญญานี้ ซึ่งต่อไปในสัญญานี้เรียกว่า "ผู้รับจ้าง" อีกฝ่ายหนึ่ง

คู่สัญญาได้ตกลงกันมีข้อความดังต่อไปนี้

ข้อ ๑. ข้อตกลงว่าจ้าง

ผู้ว่าจ้างตกลงจ้างและผู้รับจ้างตกลงรับจ้างทำงาน โครงการก่อสร้างถนนคอนกรีตเสริมเหล็กขอยหอย กาบ (ตอน๒) หมู่ที่ ๗ ด้วยวิธีประกวดราคาอิเล็กทรอนิกส์ (e-bidding) ณ ขอยหอย กาบ หมู่ที่ ๗ ตำบลลำเลียง อำเภอกระบุรี จังหวัดระนอง ตามข้อกำหนดและเงื่อนไขแห่งสัญญานี้รวมทั้งเอกสารแนบท้ายสัญญา

ผู้รับจ้างตกลงที่จะจัดหาแรงงานและวัสดุ เครื่องมือเครื่องใช้ ตลอดจนอุปกรณ์ต่างๆ ชนิดดีเพื่อใช้ในการจ้างตามสัญญานี้

ข้อ ๒. เอกสารอันเป็นส่วนหนึ่งของสัญญา

เอกสารแนบท้ายสัญญาดังต่อไปนี้ให้ถือเป็นส่วนหนึ่งของสัญญานี้

๒.๑ ผนวก ๑ แบบรูปรายการก่อสร้าง	จำนวน ๑๙ (สิบเก้า) หน้า
๒.๒ ผนวก ๒ ใบแจ้งปริมาณงานและราคา	จำนวน ๑ (หนึ่ง) หน้า
๒.๓ ผนวก ๓ ใบเสนอราคา	จำนวน ๒ (สอง) หน้า
๒.๔ ผนวก ๔ หนังสือรับรองจดทะเบียนนิติบุคคลและอื่นๆที่เกี่ยวข้อง	จำนวน ๗ (เจ็ด) หน้า
๒.๕ ผนวก ๕ สำเนาบัตรประจำตัวประชาชน สำเนาทะเบียนบ้าน	จำนวน ๒ (สอง) หน้า
๒.๖ ผนวก ๖ สำเนาใบสำคัญการจดทะเบียนพาณิชย์, สำเนาใบทะเบียนภาษีมูลค่าเพิ่ม (ภพ.๒๐)	จำนวน ๒ (สอง) หน้า

(ลงชื่อ).....ผู้ว่าจ้าง

(นายเอกนรินทร์ แก้วประดิษฐ์)
ปลัดเทศบาล ปฏิบัติหน้าที่
นายกเทศมนตรีตำบลลำเลียง

(ลงชื่อ).....ผู้รับจ้าง

(นายอนิรุจน์ เลหาหะสรางู)

หุ้นส่วนผู้จัดการ

หุ้นส่วนผู้จัดการ

หุ้นส่วนผู้จัดการ

หุ้นส่วนผู้จัดการ

หุ้นส่วนผู้จัดการ

หุ้นส่วนผู้จัดการ

หุ้นส่วนผู้จัดการ

หุ้นส่วนผู้จัดการ

๒.๗ ผนวก ๗ หนังสือรับรองผลงาน	จำนวน ๑ (หนึ่ง) หน้า
๒.๘ ผนวก ๘ หนังสือรับรองของช่างผู้ควบคุมงานก่อสร้างประจำโครงการ	จำนวน ๓ (สาม) หน้า
๒.๙ ผนวก ๙ หนังสือรับรองวิศวกรควบคุมงานประจำโครงการ	จำนวน ๕ (ห้า) หน้า
๒.๑๐ ผนวก ๑๐ สูตรการปรับราคาทำงานก่อสร้าง(ค่าK)	จำนวน ๘ (แปด) หน้า

ความใดในเอกสารแนบท้ายสัญญาที่ขัดหรือแย้งกับข้อความในสัญญานี้ ให้ใช้ข้อความในสัญญานี้บังคับ และในกรณีที่เอกสารแนบท้ายสัญญาขัดแย้งกันเอง ผู้รับจ้างจะต้องปฏิบัติตามคำวินิจฉัยของผู้ว่าจ้าง คำวินิจฉัยของผู้ว่าจ้างให้ถือเป็นที่สุด และผู้รับจ้างไม่มีสิทธิเรียกร้องค่าจ้าง ค่าเสียหายหรือค่าใช้จ่ายใดๆ เพิ่มเติมจากผู้ว่าจ้างทั้งสิ้น

ข้อ ๓. หลักประกันการปฏิบัติตามสัญญา

ในขณะที่ทำสัญญานี้ผู้รับจ้างได้นำหลักประกันเป็น หนังสือค้ำประกันของธนาคาร เป็นจำนวนเงิน ๗๔,๗๕๐.๐๐ บาท (เจ็ดหมื่นสี่พันเจ็ดร้อยห้าสิบบาทถ้วน) ซึ่งเท่ากับร้อยละ ๕ (ห้า) ของราคาค่าจ้างตามสัญญา มามอบให้แก่ผู้ว่าจ้างเพื่อเป็นหลักประกันการปฏิบัติตามสัญญานี้

กรณีผู้รับจ้างใช้หนังสือค้ำประกันมาเป็นหลักประกันการปฏิบัติตามสัญญา หนังสือค้ำประกันดังกล่าวจะต้องออกโดยธนาคารที่ประกอบกิจการในประเทศไทย หรือโดยบริษัทเงินทุนหรือบริษัทเงินทุนหลักทรัพย์ที่ได้รับอนุญาตให้ประกอบกิจการเงินทุนเพื่อการพาณิชย์และประกอบธุรกิจ ค้ำประกันตามประกาศของธนาคารแห่งประเทศไทย ตามรายชื่อบริษัทเงินทุนที่ธนาคารแห่งประเทศไทยแจ้งเวียนให้ทราบตามแบบที่คณะกรรมการนโยบายการจัดซื้อจัดจ้างและการบริหารพัสดุภาครัฐกำหนดหรืออาจเป็นหนังสือค้ำประกันอิเล็กทรอนิกส์ตามวิธีการที่กรมบัญชีกลางกำหนดก็ได้ และจะต้องมีอายุการค้ำประกันตลอดไปจนกว่าผู้รับจ้างพ้นข้อผูกพันตามสัญญานี้

หลักประกันที่ผู้รับจ้างนำมามอบให้ตามวรรคหนึ่ง จะต้องมีอายุครอบคลุมความรับผิดชอบของผู้รับจ้างตลอดอายุสัญญา ถ้าหลักประกันที่ผู้รับจ้างนำมามอบให้ดังกล่าวลดลงหรือเสื่อมค่าลง หรือมีอายุไม่ครอบคลุมถึงความรับผิดชอบของผู้รับจ้างตลอดอายุสัญญา ไม่ว่าจะด้วยเหตุใดๆ ก็ตาม รวมถึงกรณี ผู้รับจ้างส่งมอบงานล่าช้าเป็นเหตุให้ระยะเวลาแล้วเสร็จหรือวันครบกำหนดความรับผิดชอบในความชำรุดบกพร่องตามสัญญาเปลี่ยนแปลงไป ไม่ว่าจะเกิดขึ้นคราวใด ผู้รับจ้างต้องหาหลักประกันใหม่หรือหลักประกันเพิ่มเติมให้มีจำนวนครบถ้วนตามวรรคหนึ่งนำมามอบให้แก่ผู้ว่าจ้างภายใน ๗ (เจ็ด) วัน นับถัดจากวันที่ได้รับแจ้งเป็นหนังสือจากผู้ว่าจ้าง

หลักประกันที่ผู้รับจ้างนำมามอบไว้ตามข้อนี้ ผู้ว่าจ้างจะคืนให้แก่ผู้รับจ้าง โดยไม่มีดอกเบี้ย เมื่อผู้รับจ้างพ้นจากข้อผูกพัน และความรับผิดชอบทั้งปวงตามสัญญานี้แล้ว

(ลงชื่อ).....ผู้ว่าจ้าง

(นายเอกนรินทร์ แก้วประดิษฐ์)

ปลัดเทศบาล ปฏิบัติหน้าที่

นายกเทศมนตรีตำบลลำเลียง

(ลงชื่อ).....ผู้รับจ้าง

(นายอนิรุจน์ เล้าหะสรานู)

หุ้นส่วนผู้จัดการ



ข้อ ๔ (ข) ค่าจ้างและการจ่ายเงิน

ผู้ว่าจ้าง ตกลงจ่าย และผู้รับจ้างตกลงรับเงินค่าจ้างจำนวนเงิน ๑,๔๙๕,๐๐๐.๐๐ บาท (หนึ่งล้านสี่แสนเก้าหมื่นห้าพันบาทถ้วน) ซึ่งได้รวมภาษีมูลค่าเพิ่ม จำนวน ๙๗,๘๐๓.๗๔ บาท (เก้าหมื่นเจ็ดพันแปดร้อยสามบาทเจ็ดสิบบสี่สตางค์) ตลอดจน ภาษีอากรอื่น ๆ และค่าใช้จ่ายทั้งปวงด้วยแล้ว โดยถือราคาเหมารวม เป็นเกณฑ์ และกำหนดการจ่ายเงิน เป็นงวด ๆ ดังนี้

งวดที่ ๑ เป็นจำนวนเงิน ๑,๔๙๕,๐๐๐.๐๐ บาท (หนึ่งล้านสี่แสนเก้าหมื่นห้าพันบาทถ้วน) เมื่อผู้รับจ้างได้ปฏิบัติงาน

- ดำเนินการปักป้ายประชาสัมพันธ์ระหว่างดำเนินงาน จำนวน ๒ ป้าย
- จัดทำแผนงานก่อสร้าง แผนผังบุคลากรและแรงงาน
- จัดทำแผนการใช้วัสดุที่ผลิตภายในประเทศ รายการวัสดุหรือครุภัณฑ์ที่ใช้ในโครงการก่อสร้าง ในอัตราร้อยละ ๖๐
- จัดทำแผนการใช้เหล็กที่ผลิตภายในประเทศ ในอัตราร้อยละ ๙๐
- เอกสารใบรับรองผลิตภัณฑ์ที่นำมาใช้ในงานก่อสร้างของโครงการทุกรายการ
- งานถางป่าและขุดตอขนาดกลาง
- งานรื้อชั้นทางเดิมและก่อสร้างใหม่ ลึก ๐.๑๐ ม. (ชั้นรองพื้นทางหินคลุก) พร้อมหนังสือเอกสารผลทดสอบถูกต้องครบถ้วน
- งานท่อกลมคอนกรีตเสริมเหล็กขนาดเส้นผ่านศูนย์กลาง ๐.๖๐ เมตร ถูกต้องครบถ้วน
- งานทรายรองใต้ผิวทางคอนกรีตหนา ๕ ซม.
- งานก่อสร้างผิวถนนคอนกรีตเสริมเหล็ก กว้าง ๔.๐๐ เมตร หนา ๐.๑๕ เมตร ยาว ๔๕๐ เมตร
- งานก่อสร้างกำแพงปากท่อ , ติดตั้งหลักตำแหน่งท่อระบายน้ำ
- งานป้ายจราจรซื่อซอย แบบ น-๖ ,ป้ายจราจร แบบ น-๑ จำนวน ๑ ชุด งานตีเส้นจราจร (thermoplastic สีขาว,สีเหลือง) ถูกต้องครบถ้วน
- ป้ายประชาสัมพันธ์โครงการแล้วเสร็จตามรูปแบบรายละเอียดที่เทศบาลตำบลลำเลียง กำหนด รวมทั้งเอกสารที่เกี่ยวข้องถูกต้องครบถ้วนตามข้อตกลงและเงื่อนไขของสัญญาจ้างทุกประการ รวมทั้งทำความสะอาดพื้นที่ก่อสร้างให้สะอาดเรียบร้อย ให้แล้วเสร็จภายใน ๙ กรกฎาคม ๒๕๖๙

(ลงชื่อ).....ผู้ว่าจ้าง

(นายเอกนรินทร์ แก้วประดิษฐ์)
ปลัดเทศบาล ปฏิบัติหน้าที่
นายกเทศมนตรีตำบลลำเลียง

(ลงชื่อ).....ผู้รับจ้าง

(นายอนิรุจน์ เล่าหะสรานัญ)
หุ้นส่วนผู้จัดการ



ข้อ ๕. เงินค่าจ้างล่วงหน้า

ผู้ว่าจ้างตกลงจ่ายเงินค่าจ้างล่วงหน้าให้แก่ผู้รับจ้างเป็นจำนวนเงิน - บาท ซึ่งเท่ากับร้อยละ - ของราคา
ค่าจ้าง ตามสัญญาที่ระบุไว้ในข้อ ๔

เงินค่าจ้างล่วงหน้างดกล่าวจะจ่ายให้ภายหลังจากที่ผู้รับจ้างได้วางหลักประกันการรับเงินค่าจ้างล่วง
หน้าเป็นหนังสือค้ำประกันหรือหนังสือค้ำประกันอิเล็กทรอนิกส์ของธนาคารภายในประเทศ หรือพันธบัตรรัฐบาลไทย เพิ่มเติม
จำนวนเงินค่าจ้างล่วงหน้างดนั้นให้แก่ผู้ว่าจ้าง ผู้รับจ้างจะต้องออกใบเสร็จรับเงินค่าจ้างล่วงหน้า ตามแบบที่ผู้ว่าจ้างกำหนดให้ และ
ผู้รับจ้างตกลงที่จะกระทำตามเงื่อนไขอันเกี่ยวกับการใช้จ่ายและการใช้คืนเงินค่าจ้างล่วงหน้างดนั้นดังต่อไปนี้

๕.๑ ผู้รับจ้างจะใช้เงินค่าจ้างล่วงหน้างดนั้นเพื่อเป็นค่าใช้จ่ายในการปฏิบัติงานตามสัญญาเท่านั้นหาก
ผู้รับจ้างใช้จ่ายเงินค่าจ้างล่วงหน้า หรือส่วนใดส่วนหนึ่งของเงินค่าจ้างล่วงหน้างดนั้นในทางอื่นผู้ว่าจ้างอาจจะเรียกเงินค่าจ้างล่วง
หน้างดนั้นคืนจากผู้รับจ้างหรือบังคับเอาจากหลักประกันการรับเงินค่าจ้างล่วงหน้าได้ทันที

๕.๒ เมื่อผู้ว่าจ้างเรียกร้อง ผู้รับจ้างต้องแสดงหลักฐานการใช้จ่ายเงินค่าจ้างล่วงหน้าเพื่อพิสูจน์ว่าได้
เป็นไปตามข้อ ๕.๑ ภายในกำหนด ๑๕ (สิบห้า) วัน นับถัดจากวันได้รับแจ้งเป็นหนังสือจากผู้ว่าจ้างหากผู้รับจ้างไม่อาจแสดงหลักฐาน
ดังกล่าวภายในกำหนด ๑๕ (สิบห้า) วัน ผู้ว่าจ้างอาจเรียกเงินค่าจ้างล่วงหน้างดนั้นคืนจากผู้รับจ้าง หรือบังคับเอาจากหลัก
ประกันการรับเงินค่าจ้างล่วงหน้าได้ทันที

๕.๓ (ข) (สำหรับสัญญาที่เป็นราคาเหมารวม)

ในการจ่ายเงินค่าจ้างให้แก่ผู้รับจ้างตามข้อ ๔ ผู้ว่าจ้างจะหักเงินค่าจ้างในแต่ละงวดเพื่อชดใช้
คืนเงินค่าจ้างล่วงหน้าไว้จำนวนร้อยละ - ของจำนวนเงินค่าจ้างในแต่ละงวดจนกว่าจำนวนเงินไว้จะครบตามจำนวนเงินที่หักค่า
จ้างล่วงหน้าจากผู้รับจ้างได้เรียบร้อยแล้ว ยกเว้นค่าจ้างงวดสุดท้ายจะหักไว้เป็นจำนวนเท่ากับจำนวนเงินค่าจ้างล่วงหน้าที่เหลือทั้งหมด

๕.๔ เงินจำนวนใด ๆ ก็ตามที่ผู้รับจ้างจะต้องจ่ายให้แก่ผู้ว่าจ้างเพื่อชำระหนี้หรือเพื่อชดใช้ความรับผิด
ต่างๆ ตามสัญญา ผู้ว่าจ้างจะหักเอาจากเงินค่าจ้างงวดที่จะจ่ายให้แก่ผู้รับจ้างก่อนที่จะหักชดใช้คืนเงินค่าจ้างล่วงหน้า

๕.๕ ในกรณีที่มีการบอกเลิกสัญญา หากเงินค่าจ้างล่วงหน้าที่เหลือเกินกว่าจำนวนเงินที่ผู้รับจ้างจะได้
รับหลังจากหักชดใช้ในกรณีอื่นแล้ว ผู้รับจ้างจะต้องจ่ายคืนเงินจำนวนที่เหลือนั้นให้แก่ผู้ว่าจ้าง ภายใน ๗ (เจ็ด) วัน นับถัดจากวัน
ได้รับแจ้งเป็นหนังสือจากผู้ว่าจ้าง

๕.๖ (ข) (สำหรับสัญญาที่เป็นราคาเหมารวม)

ผู้ว่าจ้างจะคืนหลักประกันการรับเงินค่าจ้างล่วงหน้าให้แก่ผู้รับจ้าง ต่อเมื่อผู้ว่าจ้างได้หักเงิน
ค่าจ้างไว้ครบจำนวนเงินค่าจ้างล่วงหน้าตามข้อ ๕.๓ (ข) แล้ว เว้นแต่ในกรณีดังต่อไปนี้ ผู้รับจ้างมีสิทธิขอคืนหลักประกันการรับ
เงินค่าจ้างล่วงหน้าบางส่วนก่อนได้

(ลงชื่อ).....ผู้ว่าจ้าง

(นายเอกนรินทร์ แก้วประดิษฐ์)

ปลัดเทศบาล ปฏิบัติหน้าที่

นายกเทศมนตรีตำบลลำเลียง

(ลงชื่อ).....ผู้รับจ้าง

(นายอนิรุจน์ เล่ห์สะอาด)

หุ้นส่วนผู้จัดการ



(๑) กรณีผู้รับจ้างวางหลักประกันการรับเงินค่าจ้างล่วงหน้าไว้ฉบับเดียว หากผู้ว่าจ้างได้หักเงินค่าจ้างล่วงหน้าไปแล้ว ผู้รับจ้างมีสิทธิขอคืนหลักประกันการรับเงินค่าจ้างล่วงหน้าในส่วนที่ผู้ว่าจ้างได้หักเงินค่าจ้างล่วงหน้าไปแล้วนั้น โดยผู้รับจ้างจะต้องนำหลักประกันการรับเงินค่าจ้างล่วงหน้าฉบับใหม่ที่มีมูลค่าเท่ากับเงินค่าจ้างล่วงหน้าที่เหลืออยู่มาวางให้แก่ผู้ว่าจ้าง

(๒) กรณีผู้รับจ้างได้วางหลักประกันการรับเงินค่าจ้างล่วงหน้าไว้หลายฉบับ ซึ่งแต่ละฉบับมีมูลค่าเท่ากับจำนวนเงินค่าจ้างล่วงหน้าที่ผู้ว่าจ้างจะต้องหักไว้ในแต่ละงวด หากผู้ว่าจ้างได้หักเงินค่าจ้างล่วงหน้าในงวดใดแล้ว ผู้รับจ้างมีสิทธิขอคืนหลักประกันการรับเงินค่าจ้างล่วงหน้าในงวดนั้นได้

ข้อ ๖. การหักเงินประกันผลงาน

ในการจ่ายเงินค่าจ้างให้แก่ผู้รับจ้างแต่ละงวด ผู้ว่าจ้างจะหักเงินจำนวนร้อยละ - ของเงินที่ต้องจ่ายในงวดนั้นเพื่อเป็นประกันผลงาน ในกรณีที่เงินประกันผลงานถูกหักไว้แล้วเป็นจำนวนเงินไม่ต่ำกว่า - บาท ผู้รับจ้างมีสิทธิที่จะขอเงินประกันผลงานคืน โดยนำหนังสือคำประกันของธนาคารหรือหนังสือคำประกันอิเล็กทรอนิกส์ซึ่งออกโดยธนาคารภายในประเทศมามอบให้ผู้ว่าจ้างเพื่อเป็นหลักประกันแทนก็ได้

ผู้ว่าจ้างจะคืนเงินประกันผลงาน และ/หรือหนังสือคำประกันของธนาคารดังกล่าวตามวรรคหนึ่งโดยไม่มีดอกเบี้ยให้แก่ผู้รับจ้างพร้อมกับการจ่ายเงินค่าจ้างงวดสุดท้าย

ข้อ ๗ (ข) กำหนดเวลาแล้วเสร็จและสิทธิของผู้ว่าจ้างในการบอกเลิกสัญญา

ผู้รับจ้างต้องเริ่มทำงานที่รับจ้างภายในวันที่ ๑๒ มีนาคม ๒๕๖๙ และจะต้องทำงานให้แล้วเสร็จบริบูรณ์ภายในวันที่ ๙ กรกฎาคม ๒๕๖๙ ถ้าผู้รับจ้างมิได้ลงมือทำงานภายในกำหนดเวลา หรือไม่สามารถทำงานให้แล้วเสร็จตามกำหนดเวลา หรือมีเหตุให้เชื่อได้ว่าผู้รับจ้างไม่สามารถทำงานให้แล้วเสร็จภายในกำหนดเวลา หรือจะแล้วเสร็จล่าช้าเกินกว่ากำหนดเวลา หรือผู้รับจ้างทำผิดสัญญาข้อใดข้อหนึ่ง หรือตกเป็นผู้ถูกพิทักษ์ทรัพย์เด็ดขาด หรือตกเป็นผู้ล้มละลาย หรือเพิกเฉยไม่ปฏิบัติตามคำสั่งของคณะกรรมการตรวจรับพัสดุหรือผู้ควบคุมงานหรือบริษัทที่ปรึกษาซึ่งได้รับมอบอำนาจจากผู้ว่าจ้าง ผู้ว่าจ้างมีสิทธิที่จะบอกเลิกสัญญานี้ได้ และมีสิทธิจ้างผู้รับจ้างรายใหม่เข้าทำงานของผู้รับจ้างให้ลุล่วงไปด้วย การใช้สิทธิบอกเลิกสัญญานี้ไม่กระทบสิทธิของผู้ว่าจ้างที่จะเรียกร้องค่าเสียหายจากผู้รับจ้าง

การที่ผู้ว่าจ้างไม่ใช้สิทธิเลิกสัญญาดังกล่าวข้างต้นไม่เป็นเหตุให้ผู้รับจ้างพ้นจากความรับผิดชอบตามสัญญา

(ลงชื่อ).....ผู้ว่าจ้าง

(นายเอกนรินทร์ แก้วประดิษฐ์)
ปลัดเทศบาล ปฏิบัติหน้าที่
นายกเทศมนตรีตำบลลำเสียง

(ลงชื่อ).....ผู้รับจ้าง

(นายอนิรุจน์ เลิศหะสรานุกุล)
หุ้นส่วนผู้จัดการ



ข้อ ๘ ความรับผิดชอบในความชำรุดบกพร่องของงานจ้าง

เมื่องานแล้วเสร็จบริบูรณ์ และผู้ว่าจ้างได้รับมอบงานจากผู้รับจ้างหรือจากผู้รับจ้างรายใหม่ ในกรณีที่มีการบอกเลิกสัญญาตามข้อ ๗ หากมีเหตุชำรุดบกพร่องหรือเสียหายเกิดขึ้นจากการจ้างนี้ ภายในกำหนด ๒ (สอง) ปี นับถัดจากวันที่ได้รับมอบงานดังกล่าว ซึ่งความชำรุดบกพร่องหรือเสียหายนั้นเกิดจากความบกพร่องของผู้รับจ้างอันเกิดจากการใช้วัสดุที่ไม่ถูกต้องหรือทำไว้ไม่เรียบร้อย หรือทำไม่ถูกต้องตามมาตรฐานแห่งหลักวิชา ผู้รับจ้างจะต้องรีบทำการแก้ไข ให้เป็นที่เรียบร้อยโดยไม่ชักช้า โดยผู้ว่าจ้างไม่ต้องออกเงินใดๆ ในการนี้ทั้งสิ้น หากผู้รับจ้างไม่กระทำการดังกล่าวภายในกำหนด ๓๐ (สามสิบ) วัน นับถัดจากวันที่ได้รับแจ้งเป็นหนังสือจาก ผู้ว่าจ้างหรือไม่ทำการแก้ไขให้ถูกต้องเรียบร้อยภายในเวลาที่ผู้ว่าจ้างกำหนด ให้ผู้ว่าจ้างมีสิทธิที่จะทำการนั้นเองหรือจ้างผู้อื่นให้ทำงานนั้น โดยผู้รับจ้างต้องเป็นผู้ออกค่าใช้จ่ายเองทั้งสิ้น

ในกรณีเร่งด่วนจำเป็นต้องรีบแก้ไขเหตุชำรุดบกพร่องหรือเสียหายโดยเร็ว และไม่อาจรอให้ผู้รับจ้างแก้ไข ในระยะเวลาที่กำหนดไว้ตามวรรคหนึ่งได้ ผู้ว่าจ้างมีสิทธิเข้าจัดการแก้ไขเหตุชำรุดบกพร่องหรือเสียหายนั้นเอง หรือจ้างผู้อื่นให้ซ่อมแซมความชำรุดบกพร่องหรือเสียหาย โดยผู้รับจ้าง ต้องรับผิดชอบชำระค่าใช้จ่ายทั้งหมด

การที่ผู้ว่าจ้างทำการนั้นเอง หรือจ้างผู้อื่นให้ทำงานนั้นแทนผู้รับจ้าง ไม่ทำให้ผู้รับจ้าง หลุดพ้นจากความรับผิดชอบตามสัญญา หากผู้รับจ้างไม่ชดเชยค่าใช้จ่ายหรือค่าเสียหายตามที่ผู้ว่าจ้างเรียกร้องผู้ว่าจ้างมีสิทธิบังคับจากหลักประกันการปฏิบัติตามสัญญาได้

ข้อ ๙ การจ้างช่วง

ผู้รับจ้างจะต้องไม่เอางานทั้งหมดหรือแต่บางส่วนแห่งสัญญานี้ไปจ้างช่วงอีกทอดหนึ่ง เว้นแต่การจ้างช่วงงานแต่บางส่วนที่ได้รับอนุญาตเป็นหนังสือจากผู้ว่าจ้างแล้ว การที่ผู้ว่าจ้างได้อนุญาตให้จ้างช่วงงานแต่บางส่วนดังกล่าวนี้ ไม่เป็นเหตุให้ผู้รับจ้างหลุดพ้นจาก ความรับผิดชอบหรือพันธะหน้าที่ตามสัญญานี้ และผู้รับจ้างจะยังคงต้องรับผิดชอบในความผิดและความประมาทเลินเล่อของผู้รับจ้างช่วง หรือของตัวแทนหรือลูกจ้างของผู้รับจ้างช่วงนั้นทุกประการ

กรณีผู้รับจ้างไปจ้างช่วงงานแต่บางส่วนโดยฝ่าฝืนความในวรรคหนึ่ง ผู้รับจ้างต้องชำระค่าปรับให้แก่ผู้ว่าจ้างเป็นจำนวนเงินในอัตราร้อยละ - ของวงเงินของงานที่จ้างช่วงตามสัญญา ทั้งนี้ ไม่ตัดสิทธิผู้ว่าจ้างในการบอกเลิกสัญญา

(ลงชื่อ).....ผู้ว่าจ้าง

(นายเอกนรินทร์ แก้วประดิษฐ์)

ปลัดเทศบาล ปฏิบัติหน้าที่

นายกเทศมนตรีตำบลลำเลียง

(ลงชื่อ).....ผู้รับจ้าง

(นายอนิรุจน์ โสภะสรานุกุล)

หุ้นส่วนผู้จัดการ



ข้อ ๑๐ การควบคุมงานของผู้รับจ้าง

ผู้รับจ้างจะต้องควบคุมงานที่รับจ้างอย่างเอาใจใส่ ด้วยประสิทธิภาพและความชำนาญ และในระหว่างทำงานที่รับจ้างจะต้องจัดให้มีผู้แทนซึ่งทำงานเต็มเวลาเป็นผู้รับผิดชอบควบคุมงานของ ผู้รับจ้าง ผู้แทนดังกล่าวจะต้องได้รับมอบอำนาจจากผู้รับจ้าง คำสั่งหรือคำแนะนำต่างๆ ที่ผู้ว่าจ้าง คณะกรรมการตรวจรับพัสดุ ผู้ควบคุมงาน หรือบริษัทที่ปรึกษาที่ผู้ว่าจ้างแต่งตั้ง ได้แจ้งแก่ผู้แทนเช่นว่านั้น ให้ถือว่าเป็นคำสั่งหรือคำแนะนำที่ได้แจ้งแก่ผู้รับจ้าง การแต่งตั้งผู้แทนตามข้อนี้จะต้องทำเป็นหนังสือและต้องได้รับความเห็นชอบเป็นหนังสือ จากผู้ว่าจ้าง การเปลี่ยนตัวหรือแต่งตั้งผู้แทนใหม่จะทำได้หากไม่ได้รับความเห็นชอบ เป็นหนังสือจากผู้ว่าจ้างก่อน

ผู้ว่าจ้างมีสิทธิที่จะขอให้เปลี่ยนตัวผู้แทนตามวรรคหนึ่ง โดยแจ้งเป็นหนังสือไปยังผู้รับจ้าง และผู้รับจ้างจะต้องทำการเปลี่ยนตัวผู้แทนนั้นโดยพลัน โดยไม่คิดค่าจ้างหรือราคาเพิ่มหรืออ้างเป็นเหตุเพื่อขยายอายุสัญญาอันเนื่องมาจากเหตุนี้

ข้อ ๑๑ ความรับผิดชอบของผู้รับจ้าง

ผู้รับจ้างจะต้องรับผิดชอบต่ออุบัติเหตุ ความเสียหาย หรือภัยอันตรายใดๆ อันเกิดจาก การปฏิบัติงานของผู้รับจ้าง และจะต้องรับผิดชอบต่อความเสียหายจากการกระทำของลูกจ้างหรือตัวแทน ของผู้รับจ้าง และจากการปฏิบัติงานของผู้รับจ้าง ช่วงด้วย (ถ้ามี)

ความเสียหายใดๆ อันเกิดแก่งานที่ผู้รับจ้างได้ทำขึ้น แม้จะเกิดขึ้นเพราะเหตุสุดวิสัย ก็ตาม ผู้รับจ้างจะต้องรับผิดชอบโดยซ่อมแซมให้คืนดีหรือ เปลี่ยนให้ใหม่โดยค่าใช้จ่ายของผู้รับจ้างเอง เว้นแต่ความเสียหายนั้นเกิดจากความผิดของผู้ว่าจ้าง ทั้งนี้ ความรับผิดชอบของผู้รับจ้างดังกล่าวในข้อนี้จะสิ้นสุดลงเมื่อผู้ว่าจ้างได้รับมอบงานครั้งสุดท้าย ซึ่งหลังจากนั้นผู้รับจ้างจะต้องรับผิดชอบเพียงในกรณีชำรุดบกพร่อง หรือความเสียหายดังกล่าวในข้อ ๘ เท่านั้น

ผู้รับจ้างจะต้องรับผิดชอบต่อบุคคลภายนอกในความเสียหายใดๆ อันเกิดจาก การปฏิบัติงานของผู้รับจ้าง หรือลูกจ้างหรือตัวแทนของผู้รับจ้าง รวมถึงผู้รับจ้างช่วง (ถ้ามี) ตามสัญญานี้ หากผู้ว่าจ้างถูกเรียกร้องหรือฟ้องร้องหรือต้องชดใช้ค่าเสียหายให้แก่บุคคลภายนอกไปแล้ว ผู้รับจ้างจะต้อง ดำเนินการใดๆ เพื่อให้มีการว่าต่างแก้ต่างให้แก่ผู้ว่าจ้างโดยค่าใช้จ่ายของผู้รับจ้างเอง รวมทั้งผู้รับจ้างจะต้องชดใช้ค่าเสียหายนั้นๆ ตลอดจนค่าใช้จ่ายใดๆ อันเกิดจากการถูกเรียกร้องหรือถูกฟ้องร้องให้แก่ผู้ว่าจ้างทันที

ข้อ ๑๒ การจ่ายเงินแก่ลูกจ้าง

ผู้รับจ้างจะต้องจ่ายเงินแก่ลูกจ้างที่ผู้รับจ้างได้จ้างมาในอัตราและตามกำหนดเวลา ที่ผู้รับจ้างได้ตกลงหรือทำสัญญาไว้ต่อลูกจ้างดังกล่าว

(ลงชื่อ).....ผู้ว่าจ้าง

(นายเอกนรินทร์ แก้วประดิษฐ์)

ปลัดเทศบาล ปฏิบัติหน้าที่

นายกเทศมนตรีตำบลลำเลียง

(ลงชื่อ).....ผู้รับจ้าง

(นายอนิรุจน์ เลาหะสรายุ)

หุ้นส่วนผู้จัดการ



ถ้าผู้รับจ้างไม่จ่ายเงินค่าจ้างหรือค่าทดแทนอื่นใดแก่ลูกจ้างดังกล่าวในวรรคหนึ่ง ผู้ว่าจ้างมีสิทธิที่จะเอาเงินค่าจ้างที่จะต้องจ่ายแก่ผู้รับจ้างมาจ่ายให้แก่ลูกจ้างของผู้รับจ้างดังกล่าว และให้ถือว่าผู้ว่าจ้างได้จ่ายเงินจำนวนนั้นเป็นค่าจ้างให้แก่ผู้รับจ้างตามสัญญาแล้ว

ผู้รับจ้างจะต้องจัดให้มีประกันภัยสำหรับลูกจ้างทุกคนที่จ้างมาทำงาน โดยให้ครอบคลุมถึงความรับผิดชอบทั้งปวงของผู้รับจ้าง รวมทั้งผู้รับจ้างช่วง (ถ้ามี) ในกรณีความเสียหายที่คิดค่าสินไหมทดแทนได้ตามกฎหมาย ซึ่งเกิดจากอุบัติเหตุหรือภัยอันตรายใดๆ ต่อลูกจ้างหรือบุคคลอื่น ที่ผู้รับจ้างหรือผู้รับจ้างช่วงจ้างมาทำงาน ผู้รับจ้างจะต้องส่งมอบกรมธรรม์ประกันภัยดังกล่าว พร้อมทั้งหลักฐานการชำระเบี้ยประกันให้แก่ผู้ว่าจ้างเมื่อผู้ว่าจ้างเรียกร้อง

ข้อ ๑๓ การตรวจงานจ้าง

ถ้าผู้ว่าจ้างแต่งตั้งคณะกรรมการตรวจรับพัสดุ ผู้ควบคุมงาน หรือบริษัท ที่ปรึกษา เพื่อควบคุมการทำงานของผู้รับจ้าง คณะกรรมการตรวจ รับพัสดุ ผู้ควบคุมงาน หรือบริษัทที่ปรึกษานั้น มีอำนาจเข้าไปตรวจการงานในโรงงานและสถานที่ก่อสร้างได้ทุกเวลา และผู้รับจ้างจะต้องอำนวยความสะดวกและให้ความช่วยเหลือในการนั้นตามสมควร

การที่มีคณะกรรมการตรวจรับพัสดุ ผู้ควบคุมงาน หรือบริษัทที่ปรึกษานั้น หากทำให้ผู้รับจ้างพ้นความรับผิดชอบตามสัญญาข้อใดข้อหนึ่งไม่

ข้อ ๑๔ แบบรูปและรายการละเอียดคลาดเคลื่อน

ผู้รับจ้างรับรองว่าได้ตรวจสอบและทำความเข้าใจในแบบรูปและรายการละเอียดโดยถี่ถ้วนแล้ว หากปรากฏว่าแบบรูปและรายการละเอียดนั้นผิดพลาดหรือคลาดเคลื่อน ไปจากหลักการทางวิศวกรรมหรือทางเทคนิค ผู้รับจ้างตกลงที่จะปฏิบัติตามคำวินิจฉัยของผู้ว่าจ้าง คณะกรรมการตรวจรับพัสดุ ผู้ควบคุมงาน หรือบริษัทที่ปรึกษาที่ผู้ว่าจ้างแต่งตั้ง เพื่อให้งานแล้วเสร็จบริบูรณ์ คำวินิจฉัยดังกล่าวให้ถือเป็นที่สุด โดยผู้รับจ้างจะคิดค่าจ้าง ค่าเสียหาย หรือค่าใช้จ่ายใดๆ เพิ่มขึ้น จากผู้ว่าจ้างหรือขอขยายอายุสัญญาไม่ได้

ข้อ ๑๕ การควบคุมงานโดยผู้ว่าจ้าง

ผู้รับจ้างตกลงว่าคณะกรรมการตรวจรับพัสดุ ผู้ควบคุมงาน หรือบริษัท ที่ปรึกษาที่ผู้ว่าจ้างแต่งตั้ง มีอำนาจที่จะตรวจสอบและควบคุมงานเพื่อให้เป็นไปตาม สัญญานี้ และมีอำนาจที่จะสั่งให้แก้ไขเปลี่ยนแปลงเพิ่มเติม หรือตัดทอนซึ่งงานตามสัญญานี้ หากผู้รับจ้างขัดขืน ไม่ปฏิบัติตาม ผู้ว่าจ้าง คณะกรรมการตรวจ รับพัสดุ ผู้ควบคุมงาน หรือบริษัทที่ปรึกษา มีอำนาจ ที่จะสั่งให้หยุดการนั้นชั่วคราวได้ ความล่าช้าในกรณีเช่นนี้ ผู้รับจ้างจะถือเป็นเหตุขอขยายระยะเวลา การปฏิบัติงานตามสัญญาหรือเรียกร้องค่าเสียหายใดๆ ไม่ได้ทั้งสิ้น

(ลงชื่อ).....ผู้ว่าจ้าง

(นายเอกนรินทร์ แก้วประดิษฐ์)

ปลัดเทศบาล ปฏิบัติหน้าที่

นายกเทศมนตรีตำบลลำเลียง

(ลงชื่อ).....ผู้รับจ้าง

(นายอนิรุจน์ ไชยสะอาด)

หุ้นส่วนผู้จัดการ



ข้อ ๑๖ งานพิเศษและการแก้ไขงาน

ผู้ว่าจ้างมีสิทธิที่จะสั่งเป็นหนังสือให้ผู้รับจ้างทำงานพิเศษซึ่งไม่ได้แสดงไว้หรือรวมอยู่ในเอกสารสัญญานี้ หากงานพิเศษนั้นๆ อยู่ในขอบข่ายทั่วไปแห่งวัตถุประสงค์ของสัญญานี้ นอกจากนี้ ผู้ว่าจ้างยังมีสิทธิสั่งให้เปลี่ยนแปลงหรือแก้ไข แบบรูปและข้อกำหนดต่างๆ ในเอกสารสัญญานี้ด้วย

อัตราค่าจ้างหรือราคาที่กำหนดใช้ในสัญญานี้ ให้กำหนดใช้สำหรับงานพิเศษ หรืองานที่เพิ่มเติมขึ้น หรือตัด ทอนลงทั้งปวงตามคำสั่งของผู้ว่าจ้าง หากในสัญญาไม่ได้กำหนดไว้ถึงอัตราค่าจ้าง หรือราคาใดๆ ที่จะนำมาใช้สำหรับงานพิเศษ หรืองานที่เพิ่มขึ้นหรือลดลงดังกล่าว ผู้ว่าจ้าง และผู้รับจ้างจะได้ตกลงกันที่จะกำหนดอัตราค่าจ้างหรือราคาที่จะเพิ่มขึ้นหรือลดลง รวมทั้งการขยายระยะเวลา (ถ้ามี) กันใหม่เพื่อความเหมาะสม ในกรณีที่ตกลงกันไม่ได้ ผู้ว่าจ้างจะกำหนดอัตราค่าจ้าง หรือราคาตาม แต่ผู้ว่าจ้างจะเห็นว่าเหมาะสมและถูกต้อง ซึ่งผู้รับจ้างจะต้องปฏิบัติงานตามคำสั่งของผู้ว่าจ้างไปก่อนเพื่อมิให้เกิดความเสียหาย แก่งานที่จ้าง

ข้อ ๑๗ ค่าปรับ

หากผู้รับจ้างไม่สามารถทำงานให้แล้วเสร็จภายในเวลาที่กำหนดไว้ในสัญญาและผู้ว่าจ้างยังมีได้บอกเลิก สัญญา ผู้รับจ้างจะต้องชำระค่าปรับให้แก่ผู้ว่าจ้างเป็น จำนวนเงินวันละ ๓,๗๓๗.๕๐ - บาท (สามพันเจ็ดร้อยสามสิบเจ็ดบาทห้า สิบสตางค์) และจะต้องชำระค่าใช้จ่ายในการควบคุมงาน (ถ้ามี) ในเมื่อผู้ว่าจ้าง ต้องจ้างผู้ควบคุมงานอีกต่อหนึ่งเป็นจำนวนเงินวัน ละ บาท (.....) นับถัดจากวันที่ครบกำหนดเวลาแล้วเสร็จของงานตามสัญญาหรือวันที่ผู้ว่าจ้างได้ขยายเวลาทำงานให้ จนถึงวันที่ทำงานแล้วเสร็จจริง นอกจากนี้ ผู้รับจ้างยอมให้ผู้ว่าจ้างเรียกค่าเสียหายอันเกิดขึ้นจากการที่ผู้รับจ้างทำงานล่าช้า เฉพาะส่วนที่เกินกว่าจำนวนค่าปรับและค่าใช้จ่ายดังกล่าวได้อีกด้วย

ในระหว่างที่ผู้ว่าจ้างยังมีได้บอกเลิกสัญญานี้ หากผู้ว่าจ้างเห็นว่าผู้รับจ้าง จะไม่สามารถปฏิบัติตามสัญญา ต่อไปได้ ผู้ว่าจ้างจะใช้สิทธิบอกเลิกสัญญาและใช้สิทธิตามข้อ ๑๘ ก็ได้ และถ้าผู้ว่าจ้างได้แจ้งข้อเรียกร้องไปยังผู้รับจ้างเมื่อครบ กำหนดเวลาแล้วเสร็จของงานขอให้ชำระค่าปรับแล้ว ผู้ว่าจ้างมีสิทธิที่จะปรับผู้รับจ้างจนถึงวันบอกเลิกสัญญาได้อีกด้วย

ข้อ ๑๘ สิทธิของผู้ว่าจ้างภายหลังบอกเลิกสัญญา

ในกรณีที่ผู้ว่าจ้างบอกเลิกสัญญา ผู้ว่าจ้างอาจทำงานนั้นเองหรือว่าจ้างผู้อื่นให้ทำงานนั้นต่อจนแล้วเสร็จ ก็ได้ ผู้ว่าจ้างหรือผู้รับจ้างทำงานนั้นต่อมีสิทธิใช้เครื่องใช้ในการก่อสร้าง สิ่งที่สร้างขึ้นชั่วคราวสำหรับงานก่อสร้าง และวัสดุต่างๆ ซึ่งเห็นว่าจะต้องสงวนเอาไว้เพื่อการปฏิบัติงานตามสัญญา ตามที่เห็นสมควร

(ลงชื่อ).....ผู้ว่าจ้าง

(นายเอกนรินทร์ แก้วประดิษฐ์)
ปลัดเทศบาล ปฏิบัติหน้าที่
นายกเทศมนตรีตำบลลำเลียง

(ลงชื่อ).....ผู้รับจ้าง

(นายอนิรุจน์ เลาหะสรณกุล)
หุ้นส่วนผู้จัดการ



ในกรณีดังกล่าว ผู้ว่าจ้างมีสิทธิริบหรือบังคับจากหลักประกันการปฏิบัติตามสัญญาทั้งหมด หรือบางส่วน ตามแต่จะเห็นสมควร นอกจากนี้ ผู้รับจ้างจะต้องรับผิดชอบในค่าเสียหายซึ่งเป็นจำนวน เกินกว่าหลักประกันการปฏิบัติตาม สัญญา รวมทั้งค่าใช้จ่ายที่เพิ่มขึ้น ในการทำงานนั้นต่อให้แล้วเสร็จตามสัญญา ตลอดจนค่าใช้จ่ายในการควบคุมงานเพิ่ม (ถ้ามี) ซึ่ง ผู้ว่าจ้างจะหัก เอาจากเงินประกันผลงานหรือจำนวนเงินใดๆ ที่จะจ่ายให้แก่ผู้รับจ้างก็ได้

ข้อ ๑๙. การบังคับค่าปรับ ค่าเสียหาย และค่าใช้จ่าย

ในกรณีที่ผู้รับจ้างไม่ปฏิบัติตามสัญญาข้อหนึ่งข้อใดด้วยเหตุใดๆ ก็ตาม จนเป็นเหตุให้เกิดค่าปรับ ค่าเสียหาย หรือค่าใช้จ่ายแก่ผู้ว่าจ้าง ผู้รับจ้างต้องชดเชยค่าปรับ ค่าเสียหาย หรือค่าใช้จ่ายดังกล่าวให้แก่ผู้ว่าจ้างโดยสิ้นเชิงภายใน กำหนด ๗ (เจ็ด) วัน นับถัดจากวันที่ได้รับแจ้งเป็นหนังสือจากผู้ว่าจ้าง หากผู้รับจ้างไม่ชดเชยให้ถูกต้องครบถ้วนภายในระยะเวลา ดังกล่าวให้ผู้ว่าจ้างมีสิทธิที่จะหักเอาจากจำนวนเงินค่าจ้างที่ต้องชำระ หรือจากเงินประกันผลงาน ของผู้รับจ้าง หรือบังคับจาก หลักประกันการปฏิบัติตามสัญญาได้ทันที

หากค่าปรับ ค่าเสียหาย หรือค่าใช้จ่ายที่บังคับจากเงินค่าจ้างที่ต้องชำระ เงินประกันผลงาน หรือหลัก ประกันการปฏิบัติตามสัญญาแล้วยังไม่เพียงพอ ผู้รับจ้างยินยอมชำระส่วนที่เหลือ ที่ยังขาดอยู่จนครบถ้วนตามจำนวนค่าปรับ ค่า เสียหาย หรือค่าใช้จ่ายนั้น ภายในกำหนด ๗ (เจ็ด) วัน นับถัดจากวันที่ได้รับแจ้งเป็นหนังสือจากผู้ว่าจ้าง

หากมีเงินค่าจ้างตามสัญญาที่หักไว้จ่ายเป็นค่าปรับ ค่าเสียหาย หรือค่าใช้จ่ายแล้วยังเหลืออยู่อีกเท่าใด ผู้ ว่าจ้างจะคืนให้แก่ผู้รับจ้างทั้งหมด

ข้อ ๒๐ การทำบริเวณก่อสร้างให้เรียบร้อย

ผู้รับจ้างจะต้องรักษาบริเวณสถานที่ปฏิบัติงานตามสัญญานี้ รวมทั้งโรงงานหรือ สิ่งอำนวยความสะดวกใน การทำงานของผู้รับจ้าง ลูกจ้าง ตัวแทน หรือผู้รับจ้างช่วง (ถ้ามี) ให้สะอาด ปลอดภัย และมีประสิทธิภาพในการใช้งานตลอด ระยะเวลาการจ้าง และเมื่อทำงานเสร็จสิ้นแล้วจะต้องขนย้ายบรรดาเครื่องใช้ในการทำงานจ้างรวมทั้งวัสดุ ขยะมูลฝอย และสิ่ง ก่อสร้างชั่วคราวต่างๆ (ถ้ามี) ทั้งจะต้องกลบเกลี่ยพื้นดินให้เรียบร้อยเพื่อให้บริเวณทั้งหมดอยู่ในสภาพที่สะอาดและใช้การได้ทันที

(ลงชื่อ).....ผู้ว่าจ้าง

(นายเอกนรินทร์ แก้วประดิษฐ์)

ปลัดเทศบาล ปฏิบัติหน้าที่

นายกเทศมนตรีตำบลลำเสียง

(ลงชื่อ).....ผู้รับจ้าง

(นายอนิรุจน์ ใสหาเสราญ)

หุ้นส่วนผู้จัดการ



ข้อ ๒๑ การงดหรือลดค่าปรับ หรือการขยายเวลาปฏิบัติงานตามสัญญา

ในกรณีที่มีเหตุเกิดจากความผิดหรือความบกพร่องของฝ่ายผู้ว่าจ้าง หรือเหตุสุดวิสัย หรือเกิดจากพฤติการณ์อันหนึ่งอันใดที่ผู้รับจ้างไม่ต้องรับผิดชอบตามกฎหมาย หรือเหตุอื่นตามที่กำหนด ในกฎกระทรวง ซึ่งออกตามความในกฎหมายว่าด้วยการจัดซื้อจัดจ้างและการบริหารพัสดุภาครัฐ ทำให้ผู้รับจ้างไม่สามารถทำงานให้แล้วเสร็จตามเงื่อนไขและกำหนดเวลาแห่งสัญญานี้ได้ ผู้รับจ้างจะต้องแจ้งเหตุหรือพฤติการณ์ดังกล่าวพร้อมหลักฐานเป็นหนังสือให้ผู้ว่าจ้างทราบ เพื่อของดหรือลดค่าปรับ หรือขยายเวลาทำงานออกไปภายใน ๑๕ (สิบห้า) วันนับถัดจากวันที่เหตุนั้นสิ้นสุดลง หรือตามที่กำหนดในกฎกระทรวงดังกล่าว แล้วแต่กรณี

ถ้าผู้รับจ้างไม่ปฏิบัติให้เป็นไปตามความในวรรคหนึ่ง ให้ถือว่าผู้รับจ้างได้ละสิทธิเรียกร้อง ในการที่จะของดหรือลดค่าปรับ หรือขยายเวลาทำงานออกไปโดยไม่มีเงื่อนไขใดๆ ทั้งสิ้น เว้นแต่ กรณีเกิดจากความผิดหรือความบกพร่องของฝ่ายผู้ว่าจ้าง ซึ่งมีหลักฐานชัดเจน หรือผู้ว่าจ้างทราบดี อยู่แล้วตั้งแต่ต้น

การงดหรือลดค่าปรับ หรือขยายกำหนดเวลาทำงานตามวรรคหนึ่ง อยู่ในดุลพินิจของผู้ว่าจ้างที่จะพิจารณาตามที่เห็นสมควร

ข้อ ๒๒. การใช้เรือไทย

ในการปฏิบัติตามสัญญานี้ หากผู้รับจ้างจะต้องส่งหรือนำของเข้ามาจากต่างประเทศรวมทั้งเครื่องมือและอุปกรณ์ที่ต้องนำเข้ามาเพื่อปฏิบัติงานตามสัญญา ไม่ว่าผู้รับจ้างจะเป็นผู้นำของเข้ามาเองหรือนำเข้ามาโดยผ่านตัวแทนหรือบุคคลอื่นใด ถ้าสิ่งของนั้นต้องนำเข้ามาโดยทางเรือในเส้นทางเดินเรือที่มีเรือไทยเดินอยู่และสามารถให้บริการรับขนได้ตามที่รัฐมนตรีว่าการกระทรวงคมนาคมประกาศกำหนด ผู้รับจ้างต้องจัดการให้สิ่งของดังกล่าวบรรทุกโดยเรือไทยหรือเรือที่มีสิทธิเช่นเดียวกับเรือไทยจากต่างประเทศมายังประเทศไทยเว้นแต่จะได้รับอนุญาตจากกรมเจ้าท่าก่อนบรรทุกของนั้นลงเรืออื่นที่มีใช้เรือไทยหรือเป็นของที่รัฐมนตรีว่าการกระทรวงคมนาคมประกาศยกเว้นให้บรรทุกโดยเรืออื่นได้ ทั้งนี้ ไม่ว่าการส่งหรือนำเข้าสิ่งของดังกล่าวจากต่างประเทศจะเป็นแบบใด

ในการส่งมอบงานตามสัญญาให้แก่ผู้ว่าจ้าง ถ้างานนั้นมีสิ่งของตามวรรคหนึ่ง ผู้รับจ้างจะต้องส่งมอบใบตราส่ง (Bill of lading) หรือสำเนาใบตราส่งสำหรับของนั้น ซึ่งแสดงว่าได้บรรทุกมาโดยเรือไทยหรือเรือที่มีสิทธิเช่นเดียวกับเรือไทยให้แก่ผู้ว่าจ้างพร้อมกับการส่งมอบงานด้วย

ในกรณีที่สิ่งของดังกล่าวไม่ได้บรรทุกจากต่างประเทศมายังประเทศไทยโดยเรือไทยหรือเรือที่มีสิทธิเช่นเดียวกับเรือไทย ผู้รับจ้างต้องส่งมอบหลักฐานซึ่งแสดงว่าได้รับอนุญาตจากกรมเจ้าท่า ให้บรรทุกของโดยเรืออื่นได้หรือหลักฐานซึ่งแสดงว่าได้ชำระค่าธรรมเนียมพิเศษ เนื่องจากการไม่บรรทุกของโดยเรือไทยตามกฎหมาย ว่าด้วยการส่งเสริมการพาณิชย์แล้วอย่างใดอย่างหนึ่งแก่ผู้ว่าจ้างด้วย

(ลงชื่อ).....ผู้ว่าจ้าง

(นายเอกนรินทร์ แก้วประดิษฐ์)

ปลัดเทศบาล ปฏิบัติหน้าที่

นายกเทศมนตรีตำบลลำเลียง

(ลงชื่อ).....ผู้รับจ้าง

(นายอนิรุจน์ เลาหะสรานัญ)

หุ้นส่วนผู้จัดการ



ในกรณีที่ผู้รับจ้างไม่ส่งมอบหลักฐานอย่างใดอย่างหนึ่งดังกล่าวในวรรคสองและวรรคสามให้แก่ผู้ว่าจ้างแต่จะขอส่งมอบงานดังกล่าวให้ผู้ว่าจ้างก่อนโดยยังไม่รับชำระเงินค่าจ้าง ผู้ว่าจ้างมีสิทธิริ้งงานดังกล่าวไว้ก่อน และชำระเงินค่าจ้างเมื่อผู้รับจ้างได้ปฏิบัติถูกต้องครบถ้วนดังกล่าวแล้วได้

ข้อ ๒๓. มาตรฐานฝีมือช่าง

ผู้รับจ้างตกลงเป็นเงื่อนไขสำคัญว่า ผู้รับจ้างจะต้องมีและใช้ผู้ผ่านการทดสอบมาตรฐานฝีมือช่างจาก...-..... หรือผู้ยื่นข้อเสนอจะต้องมีและใช้ผู้มีวุฒิปริญญาตรี ปวช. ปวส. และปวท. หรือเทียบเท่าจากสถาบันการศึกษาที่ ก.พ. รับรองให้เข้ารับราชการได้ ในอัตราไม่ต่ำกว่าร้อยละ ๑๐ (สิบ) ของแต่ละสาขาช่าง แต่จะต้องมีช่างจำนวนอย่างน้อย ๑ (หนึ่ง) คน ในแต่ละสาขาช่างดังต่อไปนี้

๒๓.๑ ช่างก่อสร้าง หรือช่างโยธา หรือช่างสำรวจ

๒๓.๒ สาขาวิศวกรรมโยธา ไม่น้อยกว่า ๑ วุฒิศึกษาาระดับปริญญาตรี โดยเป็นผู้ได้รับอนุญาตประกอบวิชาชีพวิศวกรรมควบคุม

ผู้รับจ้างจะต้องจัดทำบัญชีแสดงจำนวนช่างทั้งหมดโดยจำแนกตามแต่ละสาขาช่างและ ระดับช่าง พร้อมกับระบุรายชื่อช่างผู้ผ่านการทดสอบมาตรฐานฝีมือช่างหรือผู้มีวุฒิปริญญาตรีดังกล่าวในวรรคหนึ่งนำมาแสดงพร้อมหลักฐานต่างๆ ต่อคณะกรรมการตรวจรับพัสดุหรือผู้ควบคุมงาน ก่อนเริ่มลงมือทำงาน และพร้อมที่จะให้ผู้ว่าจ้างหรือเจ้าหน้าที่ของผู้ว่าจ้างตรวจสอบดูได้ตลอด เวลาการทำงานตามสัญญาของผู้รับจ้าง

ข้อ ๒๔. การปรับราคาค่าจ้าง

ผู้ว่าจ้างและผู้รับจ้าง ตกลงกันให้ใช้สัญญาปรับราคาได้ สำหรับราคางานก่อสร้างตามสัญญานี้โดยการนำสูตร Escalation Factor (K) มาใช้คำนวณราคาค่างานที่เปลี่ยนแปลงไป โดยวิธีการต่อไปนี้ ตามเงื่อนไข หลักเกณฑ์ สูตร และวิธีคำนวณที่ใช้กับสัญญาแบบปรับราคาได้ตามมติคณะรัฐมนตรีเมื่อวันที่ ๒๒ สิงหาคม ๒๕๓๒ เรื่องการพิจารณาช่วยเหลือผู้ประกอบการอาชีพงานก่อสร้าง ตามหนังสือสำนักเลขาธิการคณะรัฐมนตรี ที่ นร ๐๒๐๓/ว ๑๐๙ ลงวันที่ ๒๔ สิงหาคม ๒๕๓๒ สูตรการปรับราคา (สูตรค่า K) จะต้องคงที่ที่ระดับที่กำหนดไว้ในวันแล้วเสร็จตามที่กำหนดไว้ในสัญญา หรือภายในระยะเวลาที่ ผู้ว่าจ้าง ได้ขยายออกไป โดยจะใช้สูตรของทางราชการที่ได้ระบุตามภาคผนวก ๑๐

(ลงชื่อ).....ผู้ว่าจ้าง

(นายเอกนรินทร์ แก้วประดิษฐ์)

ปลัดเทศบาล ปฏิบัติหน้าที่

นายกเทศมนตรีตำบลลำเลียง

(ลงชื่อ).....ผู้รับจ้าง

(นายอนิรุจน์ เล้าหะสราย)

หุ้นส่วนผู้จัดการ



สัญญาที่สร้างขึ้นเป็นสองฉบับ มีข้อความถูกต้องตรงกัน คู่สัญญาได้อ่านและเข้าใจข้อความ โดยละเอียด
ตลอดแล้ว จึงได้ลงลายมือชื่อ พร้อมทั้งประทับตรา (ถ้ามี) ไว้เป็นสำคัญต่อหน้าพยาน และคู่สัญญาต่างยึดถือไว้ฝ่ายละหนึ่งฉบับ

(ลงชื่อ).....ผู้ว่าจ้าง

(นายเอกนรินทร์ แก้วประดิษฐ์)

ปลัดเทศบาล ปฏิบัติหน้าที่

นายกเทศมนตรีตำบลลำเลียง

(ลงชื่อ).....ผู้รับจ้าง

(นายอนิรุจน์ สีหะสุราษฎร์)

หุ้นส่วนผู้จัดการ



(ลงชื่อ).....พยาน

(นายสุพจน์ หนูขวัญ)

(ลงชื่อ).....พยาน

(นางสาวสุดาวรรณ กิ่งแก้ว)

เลขที่โครงการ ๖๘๐๙๙๕๓๔๙๑๖

เลขคุมสัญญา ๖๙๐๓๒๒๐๐๔๔๗๖

ผนวก 1



โครงการก่อสร้างถนนคอนกรีตเสริมเหล็กขอยหอยกาบ (ตอน2) หมู่ที่ 7
ปริมาตรงาน กว้าง 4.00 เมตร ยาว 450 เมตร หน้า 0.15 เมตร
หรือมีพื้นที่ผิวถนนคอนกรีตไม่น้อยกว่า 1,800 ตารางเมตร
ตำบลลำเลียง อำเภอกระบุรี จังหวัดระนอง



(นายเอกรินทร์ แก้วประดิษฐ์)

ผู้จัดการฝ่ายปฏิบัติการ

นายเอกรินทร์ แก้วประดิษฐ์ / กongsang 077-860-644 ต่อ 301

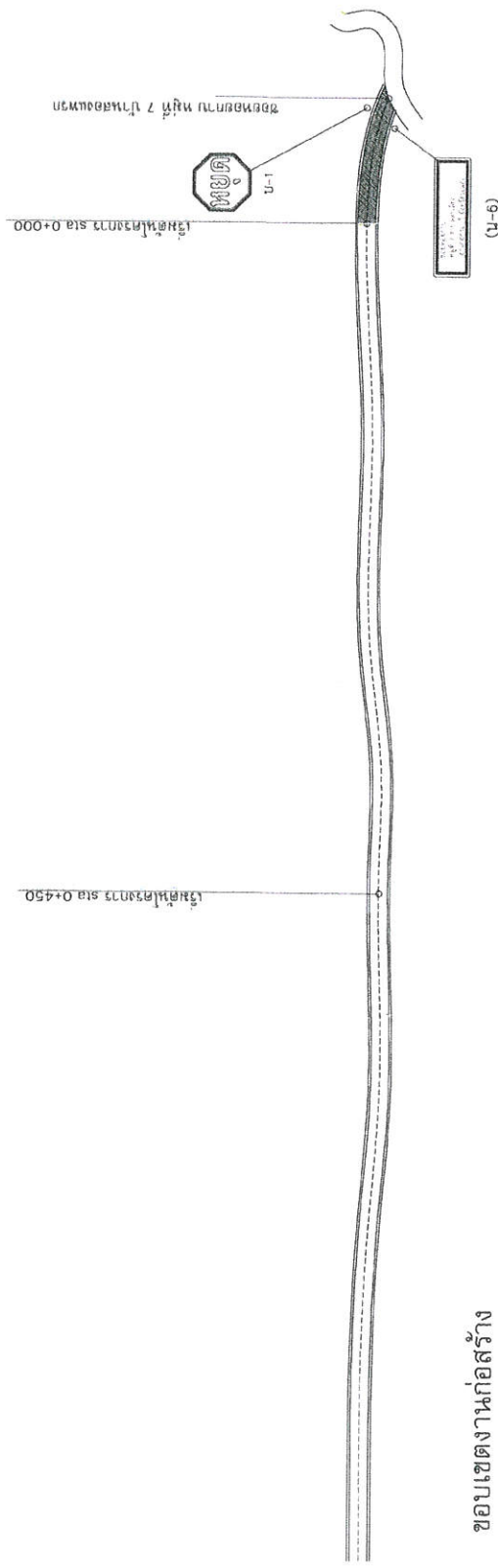

ขอบเขตงานก่อสร้าง

1. ก่อสร้างถนนคอนกรีตเสริมเหล็ก มีจราจรกว้าง 4.00 เมตร ยาว 450 เมตร หน้า 0.15 เมตร หรือพื้นที่ผิวถนนคอนกรีตเสริมเหล็กไม่น้อยกว่า 1,800 ตาราง
2. ตำแหน่งวางท่อกลบคอนกรีตเสริมเหล็ก สามารถเปลี่ยนได้ตามความเหมาะสมของสภาพพื้นที่ก่อสร้างโดยอยู่ในสายเดียวกับโครงการก่อสร้าง



แปลนถนนซอยทยอยกาบ (ตอน 2) หมู่ที่ 7 ตำบลลำเลียงฯ

1:1,000

(Signature)

(นายเอกนรินทร์ แก้วประดิษฐ์)
ปลัดเทศบาล ปฏิบัติหน้าที่

นายเอกนรินทร์ แก้วประดิษฐ์

 <p>นายเอกนรินทร์ แก้วประดิษฐ์ นายกองค์การบริหารส่วนตำบลลำเลียง</p>	<p>สำราญ (นายเกียรติศักดิ์ เต็มพร้อม) นายช่างโยธาชำนาญงาน</p>	<p>ตรวจ (นายเอกนรินทร์ แก้วประดิษฐ์) ปลัดเทศบาลตำบล รักษาการแทน ผอ.กองช่าง</p>	<p>เห็นชอบ (นายเอกนรินทร์ แก้วประดิษฐ์) ปลัดเทศบาลตำบลลำเลียง</p>	<p>อนุมัติ (นายเอกนรินทร์ แก้วประดิษฐ์) ปลัดเทศบาล ปฏิบัติหน้าที่ นายกเทศมนตรีตำบลลำเลียง</p>	<p>แสดงแบบ +แปลนถนนซอยทยอยกาบ (ตอน 2) หมู่ที่ 7 ตำบลลำเลียงฯ</p>	<p>แบบลงที่ /2569 นักโอบแบบครั้งที่ 18</p>	<p>แผ่นที่ 2 จำนวนแผ่น</p>
--	---	--	---	---	--	--	--------------------------------

รายการประกอบแบบ (1)

1. ทำมัตระยะจากแบบแปลน ให้ยึดตัวเลขจากแบบแปลนเป็นหลัก
2. ในกรณีที่มีข้อความ รายการประกอบแบบ ระยะในแบบแปลนไม่ถูกต้อง หรือไม่ชัดเจน หรือขัดแย้งกัน ผู้รับจ้างต้องรีบแจ้งให้ผู้ออกแบบหรือผู้ควบคุมงานการก่อสร้างทราบก่อนดำเนินการก่อสร้าง เพื่อให้ผู้รับจ้าง คณะกรรมการตรวจรับวัสดุ และผู้ว่าจ้าง ได้พิจารณาแก้ไขให้ถูกต้องและเข้าใจตรงกัน
3. ระหว่างดำเนินการก่อสร้างหากจะต้องมีการแก้ไขแบบ รายละเอียดข้อความ หรือตัวเลข หรือส่วนอื่นที่มีความจำเป็นในการก่อสร้าง ให้ยึดประโยชน์สูงสุดของส่วนราชการเป็นหลัก
4. แบบแปลนชุดนี้ทั้งหมดเป็นสิทธิ์ของ เทศบาลตำบลลำเสียง อ้างอิงจากแบบมาตรฐาน ของกรมทางหลวงชนบท สำหรับก่อสร้างและออกแบบ
5. ก่อนเข้าดำเนินการก่อสร้างโครงการ ผู้รับจ้างต้องแจ้งให้เจ้าผู้ควบคุมงานรับทราบ ก่อนเข้าดำเนินการก่อสร้าง
6. ผู้รับจ้างต้องทำการตรวจสอบแบบแปลน หากพบข้อขัดแย้งหรือไม่ถูกต้องให้

ให้ทางผู้รับจ้างแจ้งให้ผู้ว่าจ้างทราบก่อนทุกครั้ง หากไม่แจ้งให้ผู้ว่าจ้างทราบหรือหากเกิดข้อผิดพลาดใดๆให้

ถือว่าผู้รับจ้างยอมรับที่จะดำเนินการตามแบบแปลน ดำเนินการโดยปราศจากข้อแม้ใดทั้งสิ้น เพื่อความถูกต้อง ตามหลักวิชาการข้างที่ตี

(นายเอกนรินทร์ แก้วประดิษฐ์)
ปลัดเทศบาล ปฏิบัติหน้าที่



	(นายเกียรติศักดิ์ เต็มพร้อม) นายช่างโยธาชำนาญงาน	(นายเกียรติศักดิ์ เต็มพร้อม) นายช่างโยธาชำนาญงาน	ตรวจ (นายเอกนรินทร์ แก้วประดิษฐ์) ปลัดเทศบาลตำบล วัชรวาริชคามแทน นายกองค์ก	เห็นชอบ (นายเอกนรินทร์ แก้วประดิษฐ์) ปลัดเทศบาล ปฏิบัติหน้าที่ นายกเทศมนตรีตำบลลำเสียง	อนุมัติ -รายการประกอบแบบ (1)	แสดงแบบ	แบบเลขที่ /2569 แก้ไขแบบครั้งที่	หน้าที่ 3 18 จำนวนแผ่น

รายการประกอบแบบ (2)

7. สิ่งที่ไม่ปรากฏในแบบหรือรายการประกอบแบบแต่จะต้องดำเนินการตามเงื่อนไขแห่งสัญญาจ้าง
8. ผู้รับจ้างต้องทำการปักป้ายประจำพื้นที่จำนวน 2 ป้าย และติดตั้งป้ายเตือนกำลังดำเนินงานก่อสร้าง
9. ดินเดิม (พื้นทางเดิม) ปรับเกลี่ยแต่งและบดอัดแน่นไม่น้อยกว่า 95% STANDARD PROCTOR DENSITY ทุกระยะ 100 เมตร สลับซ้ายขวา
10. ผู้รับจ้างต้องจัดส่งการออกแบบส่วนผสมคอนกรีต ที่มีกำลังอัดคอนกรีต (325 กก./ตร.ซม. โคนปูนซีเมนต์หน่วยเป็นน้ำหนัก (กก.) ไม่น้อยกว่า 350 กก. ต่อ 1 ลูกบาศก์เมตร และ มีอัตราส่วนน้ำต่อปูนซีเมนต์ไม่เกิน 0.50 (มทข. 231-2562 มาตรฐานงานผิวจราจรคอนกรีต) (มทข. 231-2562 มาตรฐานงานผิวจราจรคอนกรีต) ในองค์การบริหารส่วนตำบลลำเสียวพิจาณา
11. ผู้รับจ้างสามารถเลือกใช้ปูนซีเมนต์โลกร้อน (ไฮดรอลิก) เป็นส่วนผสมของคอนกรีต พร้อมแสดงใบรับรองผลิตภัณฑ์
12. ผู้รับจ้างสามารถเลือกใช้ WIRE MESH (มอก.737) ตามตารางที่ 1.แทน BAR MESH ได้ (WIRE MESH Ø 4.0 มม. @ 0.10x0.30 เมตร .#)

โดยให้ผู้รับจ้างแสดงใบรับรองคุณภาพ จากผู้ผลิตให้ผู้ควบคุมงานอนุมัติก่อนดำเนินการ กรณีที่ใช้ WIRE MESH ขนาดอื่นนอกเหนือไปจากตาราง

โดยให้ผู้รับจ้างแสดงใบรับรองคุณภาพ จากผู้ผลิตให้ผู้ควบคุมงานอนุมัติก่อนดำเนินการ กรณีที่ใช้ WIRE MESH ขนาดอื่นนอกเหนือไปจากตาราง

(STEEL AREA) ที่ใช้จะต้องไม่น้อยกว่า ที่ระบุไว้ในตาราง

(นายเอกนรินทร์ แก้วประดิษฐ์)

ปลัดเทศบาล ปฏิบัติหน้าที่

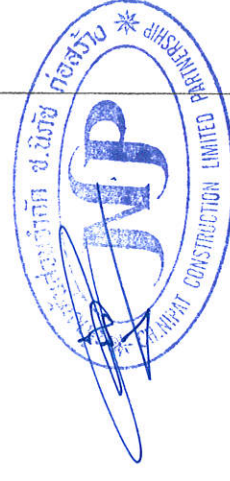

สำเนา	ตรวจ	เห็นชอบ	อนุมัติ	แสดงแบบ	แบบเลขที่ /2569	แผ่นที่ 4
(นายเกียรติศักดิ์ เต็มพร้อม) นายกช่างโยธาชำนาญงาน	(นายเอกนรินทร์ แก้วประดิษฐ์) ปลัดเทศบาลตำบล รักษาการแทน ผอ.กองช่าง	(นายเอกนรินทร์ แก้วประดิษฐ์) ปลัดเทศบาลตำบลลำเสียว	(นายเอกนรินทร์ แก้วประดิษฐ์) ปลัดเทศบาล ปฏิบัติหน้าที่ นายกเทศมนตรีตำบลลำเสียว	-รายการประกอบแบบ (2)	แก้ไขแบบครั้งที่	18
						จำนวนแผ่น

รายการประกอบแบบ (3)

13. EXPANSION JOINT ให้ออกสร้างทุกระยะ 100 ม.

14. เก็บตัวอย่างคอนกรีตทดสอบ ทุกครั้งที่มีการเทคอนกรีตทุก 50 ลูกบาศก์เมตร และเศษของ 50 ลูกบาศก์เมตร แรงอัด

(COMPRESSIVE STRENGTH) ของแท่งคอนกรีตตัวอย่างขนาด 15x15x15 ซม. ที่ 28 วัน ต้องไม่น้อยกว่า 325 กก./ตร.ซม.

15. เมื่อแตงผิวคอนกรีตเสร็จแล้ว ในระหว่างผิวคอนกรีตเริ่มแข็งตัว จะต้องบ่มคอนกรีตด้วยวิธีใดวิธีหนึ่ง ดังต่อไปนี้

15.1 ใช้กระสอบป่าน 2 ชั้นวางทับเหลื่อมกันไม่น้อยกว่า 15 ซม. แล้วรดน้ำให้กระสอบป่านชุ่มอยู่ตลอดเวลาไม่น้อยกว่า 7 วัน

15.2 ใช้น้ำสะอาดบ่ม โดยก่อขอบให้มีน้ำขังอยู่เหนือผิวหน้าคอนกรีตสูงไม่น้อยกว่า 5 ซม. ตลอดเวลาต่อเนื่องกันไม่น้อยกว่า 7 วัน

15.3 ใช้ทรายสะอาดคลุมให้ทั่วผิวหน้าคอนกรีต หนาไม่น้อยกว่า 5 ซม. แล้วใช้ผ้าสะอาดราดทรายให้ชุ่มมหน้า อยู่ตลอดเวลาต่อเนื่องกันไม่น้อยกว่า 7 วัน

15.4 ใช้หน้ายาบ่มคอนกรีต ซึ่งมีคุณสมบัติตามมาตรฐานผลิตภัณฑ์อุตสาหกรรม มอก.841 : สารเหลวบ่มคอนกรีตพ่นทับผิวคอนกรีต

โดยมีอัตราการพ่นตามคำแนะนำของผู้ผลิต ถ้าไม่ระบุไว้ให้ใช้ประมาณ 4.8 ตารางเมตรต่อลิตร หรือ 200 ตารางฟุตต่อยูนิตแกลลอน

ถ้าส่วนไหนพ่นบางกว่าปกติให้พ่นทับอีกชั้นภายในเวลา 30 นาที ภายใน 3 ชม. หลังจากการพ่นเสร็จถ้าเกิดมีฝนตกหนัก หรือ ภายในเวลา 10 วัน

หน้าผิวหน้าของหน้ายาบ่มคอนกรีตถูกทำลายลงเนื่องจากเหตุใดก็ตาม ผู้รับจ้างจะต้องทำการฉีดพ่นหน้ายาบ่มคอนกรีตที่ซ้ำใหม่

(นายเอกวินทร์ แก้วประดิษฐ์)

ปลัดเทศบาล **ได้รับอนุมัติ**แบบหล่อ ให้ถอดได้ภายหลังจากเทคอนกรีตแล้วอย่างน้อย 24 ชม. ผู้รับจ้างจะต้องการบ่มคอนกรีตบริเวณข้างแผ่นที่ถอดแบบออกไปแล้ว

นายกเทศมนตรี **ทำงบล่า** **อนุมัติ**



แบบเลขที่ /2569	แผ่นที่ 5	แสดงแบบ	อนุมัติ	เห็นชอบ	ตรวจ	สำรวจ	สั่งวาง	อนุมัติ	แสดงแบบ
		แก้ไขแบบครั้งที่	18	(นายเอกวินทร์ แก้วประดิษฐ์) ปลัดเทศบาล ปฏิบัติหน้าที่ นายกเทศมนตรีตำบลลำเลียง	(นายเอกวินทร์ แก้วประดิษฐ์) ปลัดเทศบาล ปฏิบัติหน้าที่ นายกเทศมนตรีตำบลลำเลียง	(นายเอกวินทร์ แก้วประดิษฐ์) ปลัดเทศบาลตำบลลำเลียง รักษาการนายก อบ.กิ่งลำเลียง	(นายเอกวินทร์ แก้วประดิษฐ์) ปลัดเทศบาลตำบล รักษาการนายก อบ.กิ่งลำเลียง	(นายเกียรติศักดิ์ เต็มพร้อม) นายกช่างโยธาชำนาญงาน	(นายเกียรติศักดิ์ เต็มพร้อม) นายกช่างโยธาชำนาญงาน

รายการประกอบแบบ (4)

และต้องทำให้ออกแบบชั่วคราวขึ้นเพื่อป้องกันวัสดุหรือทรายที่รองอยู่ใต้พื้นคอนกรีตหลุดออกมาระหว่างที่บ่มคอนกรีต

15.6 การถอดแบบหล่อ ให้ถอดได้ภายหลังจากที่คอนกรีตแล้วอย่างน้อย 24 ชม. ผู้รับจ้างจะต้องการบ่มคอนกรีตบริเวณข้างแผ่นที่ถอดแบบออกไปแล้ว

และต้องทำให้ออกแบบชั่วคราวขึ้นเพื่อป้องกันวัสดุหรือทรายที่รองอยู่ใต้พื้นคอนกรีตหลุดออกมาระหว่างที่บ่มคอนกรีต

16.1. วัสดุประเภทวัสดุหรือครุภัณฑ์ที่ใช้ในงานก่อสร้างต้องเป็น วัสดุที่ผลิตภายในประเทศ ตามเงื่อนไข ดังนี้

16.1. วัสดุหรือครุภัณฑ์ที่ใช้ในงานก่อสร้างต้องเป็น วัสดุที่ผลิตภายในประเทศไม่น้อยกว่าร้อยละ 60 ของมูลค่าวัสดุที่จะใช้ในงานก่อสร้างทั้งหมดตามสัญญา

16.2. เหล็กที่ใช้ในงานก่อสร้างต้องใช้เหล็กที่ผลิตภายในประเทศไม่น้อยกว่าร้อยละ 90 ของปริมาณเหล็กที่ต้องใช้ทั้งหมดตามสัญญา

16.3. ผู้รับจ้างจะต้องจัดทำแผนการใช้วัสดุที่ผลิตภายในประเทศ (ตามข้อ 1 และ 2) ภายใน 60 วัน นับถัดจากวันที่ได้ลงนามสัญญาจ้าง

เพื่อให้คณะกรรมการตรวจรับวัสดุพิจารณา ต่อไป

17. ผู้รับจ้างต้องจัดทำแผนการทำงานเพื่อให้ ผู้ควบคุมงานและคณะกรรมการตรวจรับวัสดุภายใน 30 วัน นับถัดจากวันที่ลงนามในสัญญาจ้าง

18. งานเส้นแบ่งทิศทางจราจร เส้นประเดี่ยว ใช้รูปแบบ กรณี ในเขตชุมชน ตามแบบมาตรฐานเครื่องหมายจราจรบนผิวทาง (1 / 2) แบบเลขที่ จร - 102/56

19. ข้อย้ายประชาสัมพันธ์โครงการแล้วเสร็จ ตามรูปแบบ รายละเอียด ที่เทศบาลตำบลลำเลียง กำหนด จำนวน 1 ป้าย

(นายเอกนรินทร์ แก้วประดิษฐ์)

ปลัดเทศบาล ปฏิบัติหน้าที่

นายกเทศมนตรีตำบลลำเลียง



(นายเกษรศักดิ์ เต็มพร้อม) นายก อบจ. ลำปาง	สำรวจ	ตรวจ	เห็นชอบ	อนุมัติ	แสดงแบบ	แบบเลขที่ /2569	แผ่นที่ 6
(นายเกษรศักดิ์ เต็มพร้อม) นายก อบจ. ลำปาง	(นายเอกนรินทร์ แก้วประดิษฐ์) ปลัดเทศบาลตำบลลำเลียง รักษาการนายก อบจ. ลำปาง	(นายเอกนรินทร์ แก้วประดิษฐ์) ปลัดเทศบาลตำบลลำเลียง รักษาการนายก อบจ. ลำปาง	(นายเอกนรินทร์ แก้วประดิษฐ์) ปลัดเทศบาลตำบลลำเลียง นายกเทศมนตรีตำบลลำเลียง	(นายเอกนรินทร์ แก้วประดิษฐ์) ปลัดเทศบาลตำบลลำเลียง นายกเทศมนตรีตำบลลำเลียง	-รายการประกอบแบบ (4)	แก้ไขแบบครั้งที่	จำนวนแผ่น
						18	18



รายการประกอบแบบ (5)

20. ผู้รับจ้างต้องเป็นผู้ได้รับใบอนุญาต ผู้ประกอบวิชาชีพวิศวกรรมควบคุม สาขาวิศวกรรมโยธา ระดับ ภาควิศวกร

(เป็นผู้ควบคุมงานประจำโครงการก่อสร้าง) จำนวน 1 ท่าน

21. ก่อนส่งมอบงานจ้าง ผู้รับจ้าง ต้องจัดส่งเอกสารที่เกี่ยวข้อง ตามลำดับขั้นตอนงานก่อนสร้าง และครบถ้วนทุกประการ



(นายเอกนรินทร์ แก้วประดิษฐ์)

ปลัดเทศบาล ปฏิบัติหน้าที่

นายกเทศมนตรีตำบลลำเลียง



สำเนา	สำรวจ	เห็นชอบ	อนุมัติ	แสดงแบบ	แบบเลขที่ / 2569	แผ่นที่ 7
(นายเกียรติศักดิ์ เต็มพร้อม) นายช่างโยธาชำนาญงาน	สำรวจ (นายเกียรติศักดิ์ เต็มพร้อม) นายช่างโยธาชำนาญงาน	เห็นชอบ (นายเอกนรินทร์ แก้วประดิษฐ์) ปลัดเทศบาลตำบลลำเลียง	อนุมัติ (นายเอกนรินทร์ แก้วประดิษฐ์) ปลัดเทศบาล ปฏิบัติหน้าที่ นายกเทศมนตรีตำบลลำเลียง	แสดงแบบ -รายการประกอบแบบ (5)	แบบเลขที่ / 2569 แก้ไขแบบครั้งที่	แผ่นที่ 7 18 จำนวนแผ่น

รายการประกอบแบบ

1. มีพื้นที่ทั้งหมดเป็น เมตร โดยจากที่จะเป็นตาราง
2. คุณสมบัติของวัสดุและวิธีการก่อสร้าง นอกเหนือจากที่ระบุในแบบ ให้ใช้เป็นไปตามมาตรฐานของกรมโยธาธิการและผังเมือง (กรมย.) เฉพาะในกรณีที่เกี่ยวข้องเท่านั้น
3. จำนวนชั้นใต้ดินจากโครงสร้างของอาคารและพื้นที่ใช้สอยอาคารของโครงการเดิม
 - 3.1 ระยะ " n " ในภายหลังการก่อสร้างอาคารบนพื้นที่ใช้สอยเดิมด้วยจำนวน
 - 3.2 ระยะ " n " ในภายหลังการก่อสร้างอาคารบนพื้นที่ใช้สอยเดิมที่สร้างขึ้นจากที่ดิน
 สามารถทำงานได้และต้องจัดทำเป็นแบบแปลนไม่น้อยกว่า 0.50 ม.
4. H คือ ความสูงของน้ำใต้ดินจาก โดยผู้ออกแบบจะระบุอยู่ที่ภาคผนวกแต่ละสายทางให้เฉพาะพื้นที่บริเวณนั้นๆ เท่านั้น
 - ของที่สาธารณะ สูงไม่น้อยกว่า 1.20 ม. ในกรณีไม่สามารถขุดได้
 - ที่พบได้ตลอดความสูงลงมา แต่ต้องไม่น้อยกว่า 0.50 ม.
 - ที่นี้ ต้องให้มีความสูงจากพื้นของอาคารผู้ขาย
 - ของพื้นที่สาธารณะ (Lining) สูงไม่น้อยกว่า 0.50 ม.
5. ความหนาของชั้นโครงสร้าง ความกว้างของรางและโถกวางตามที่กำหนดในรูปตัดหน้าก่อสร้างให้
6. ค่าความลาดชันทาง ให้ตามตารางและพื้นที่ควบคุมที่กำหนดในแบบก่อสร้าง
7. ในกรณีที่มีการถมหรือการตัดสูงกว่า 3.00 ม. ให้ใช้ตามขนาดแบบ ๓๓-501 (ทางวิ่งในอุโมงค์หรือลิฟต์)

ตารางและหน้าตัดด้านตัดด้านข้าง (BACK SLOPE) และ

ด้านตัดด้านข้าง (SIDE SLOPE)

ความสูงการตัด หรือ (เมตร)	ดิน		หิน		หินแข็ง	
	คัต	ถม	คัต	ถม	คัต	ถม
0.00 - 3.00	>2:1	>2:1	>1:1	>1:1	>1:1	>1:1

- อัตราส่วนในตารางเป็น เท่ากับ เมตร

ตารางและหน้าตัดของแนวความหนาของชั้นโครงสร้างทาง

ผิวทาง คัด (เมตร)	ดินและหินชั้นล่าง (เมตร)	วัสดุชั้นล่าง (เมตร)	วัสดุชั้นกลาง (เมตร)	วัสดุชั้นบน (เมตร)	ปริมาณวัสดุ (ลูกบาศก์เมตร (ADT))
0.15	4%	0.20	0.15	0.15	500 - 750
	6%	0.10	0.15	0.15	
	8%	-	0.15	0.15	
0.18	4%	0.20	0.15	0.15	1,000 - 1,500
	6%	0.10	0.15	0.15	
	8%	-	0.15	0.15	
0.20	4%	0.20	0.15	0.15	2,000 - 3,000
	6%	0.10	0.15	0.15	
	8%	-	0.15	0.15	
0.23	4%	0.20	0.15	0.15	3,000 - 4,500
	6%	0.10	0.15	0.15	
	8%	-	0.15	0.15	
0.25	4%	0.20	0.15	0.15	6,000 - 9,000
	6%	0.10	0.15	0.15	
	8%	-	0.15	0.15	

วัสดุที่ใช้ชั้น 15 ปี ปริมาณรวมทุกชั้น 10-18% ที่ใช้ชั้นรวมทุกชั้น 3 เมตร 6 ชั้น ยาง 10 ชั้น 25 ชั้น

อัตราค่าตัดด้านข้างตามอัตราค่าตัดด้านข้างตามรูปประกอบ

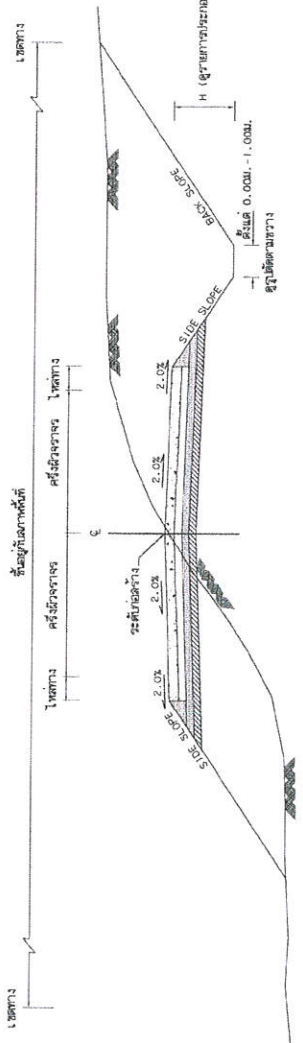

รูปตัดตามขวางของดินและดินถม

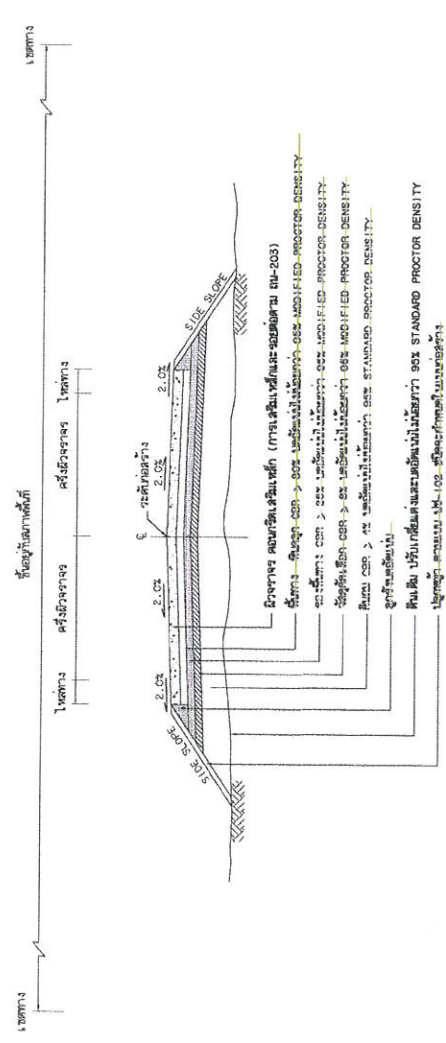

รูปตัดแปลงโครงสร้างถนนคอนกรีตเสริมเหล็กและคูระบายน้ำ

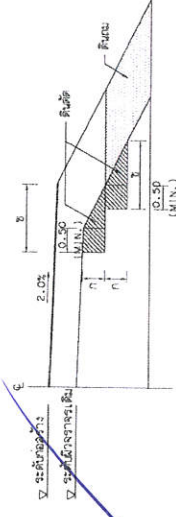

รูปตัดการก่อสร้างลาดค้ำทางบนถนนเดิม

(นายเอกรินทร์ แก้วประติษฐ์)
 ปลัดเทศบาล ปฏิบัติหน้าที่
 นายกเทศมนตรีตำบลลำเลียง

งานจัดทำได้ ณ วันที่ ๑๕ ธันวาคม ๒๕๖๓

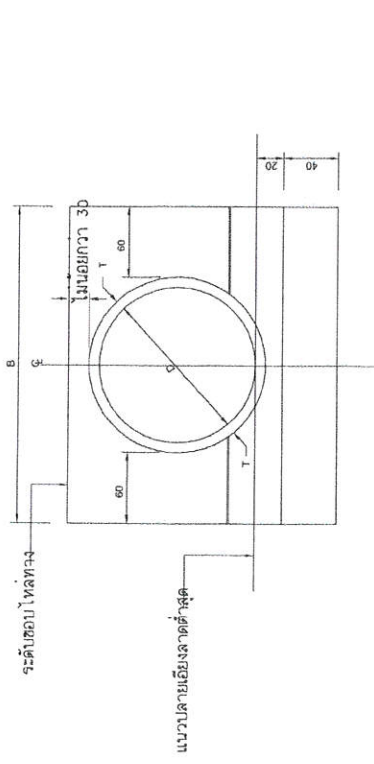

รูปตั้งที่ปลายท่อแบบแถวเดี่ยว

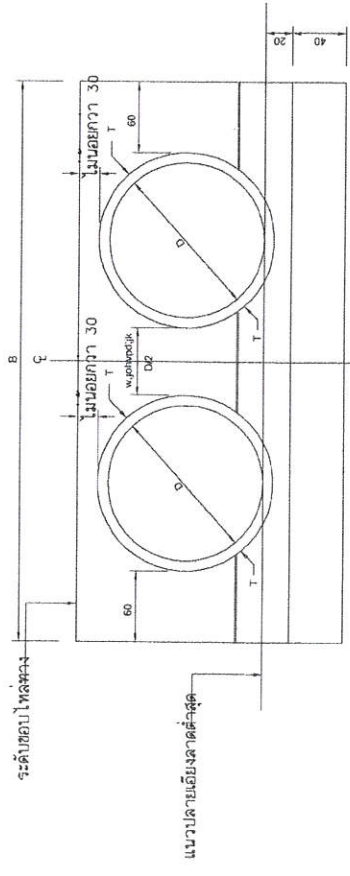

รูปตั้งที่ปลายท่อแบบทลายแถว

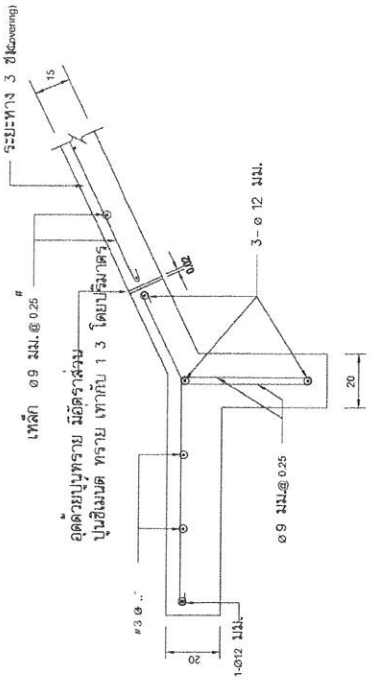

รูปกระเบื้อง (1) ไม่แสดงขนาดส่วน

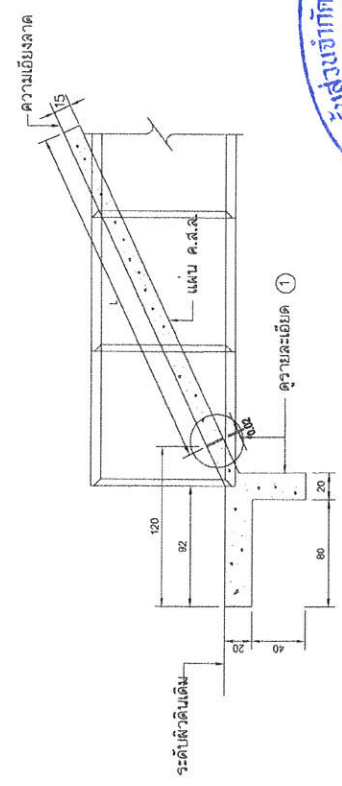

รูปตั้งด้านข้างทั่ว ๆ ไป

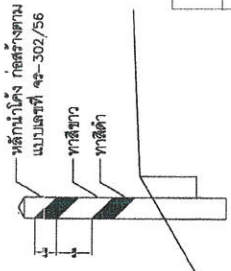

หมายเหตุ

1. มีดีต่าง ๆ มีหน่วยเป็นเซนติเมตร นอกจากรูปไปจะเป็นอย่างอื่น
2. คอนกรีตให้ใช้ชนิด คย. ตาม มทข.101
3. เหล็กเสริมคอนกรีตให้เป็นไปตาม มทข.103



ตารางแสดงขนาดต่างของกำแพง คสล. กับน้ำสำหรับปล่อยท่อระบายน้ำ

ขนาดท่อ (มม.)	ความสูง (มม.)	ความยาว					ความหนา
		0	B	L	B	L	
20	20	100	150	200	250	150	
40	40	150	200	250	300	200	
60	60	200	250	300	350	250	
80	80	250	300	350	400	300	
100	100	300	350	400	450	350	
120	120	350	400	450	500	400	
150	150	400	450	500	550	450	

นายเอกกรินทร์ แก้วประดิษฐ์
ปลัดเทศบาล ปฏิบัติหน้าที่
นายกเทศมนตรีตำบลลำเต็ญ



กรมทางหลวงชนบท สำนักสำรวจและถนน

นายสุพจน์
ผู้อำนวยการ
กรมทางหลวงชนบท
ถนนพหลโยธิน กม. 101
กรุงเทพฯ 101

นายสุพจน์
ผู้อำนวยการ
กรมทางหลวงชนบท
ถนนพหลโยธิน กม. 101
กรุงเทพฯ 101

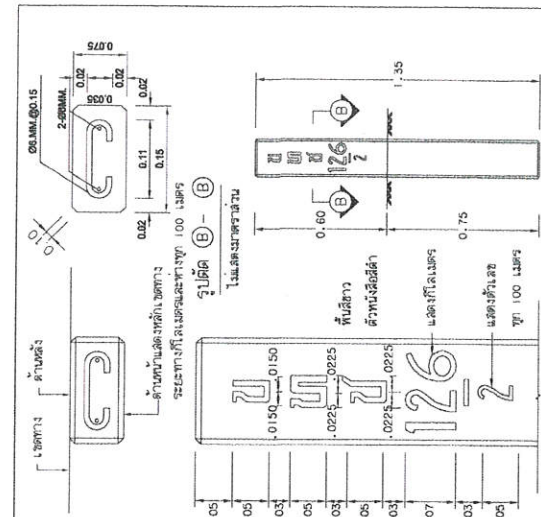

- รูปตัด (A) - (A) ไม่แสดงขนาดส่วน**
- รูปตัด (B) - (B) ไม่แสดงขนาดส่วน**
- หลักเกณฑ์การเลือกใช้**
- วัสดุที่ใช้ทำเป็นเสา ควรใช้วัสดุที่เป็นเหล็ก
 - หลักเกณฑ์การเลือกใช้วัสดุ ควรใช้วัสดุที่มีความแข็งแรงทนทาน ทนต่อการกัดกร่อน และทนต่อการกระแทก
 - ขนาดของเสา ควรใช้ขนาดที่มาตรฐาน
 - ขนาดของเสา ควรใช้ขนาดที่มาตรฐาน
 - ใช้สีที่มองเห็นง่าย และทนทานต่อการกัดกร่อน
 - สีที่ใช้ทำสีบนผิวให้ใช้สีที่ทนทานต่อการกัดกร่อน
 - ระยะห่างระหว่างเสา ควรใช้ระยะห่างที่มาตรฐาน

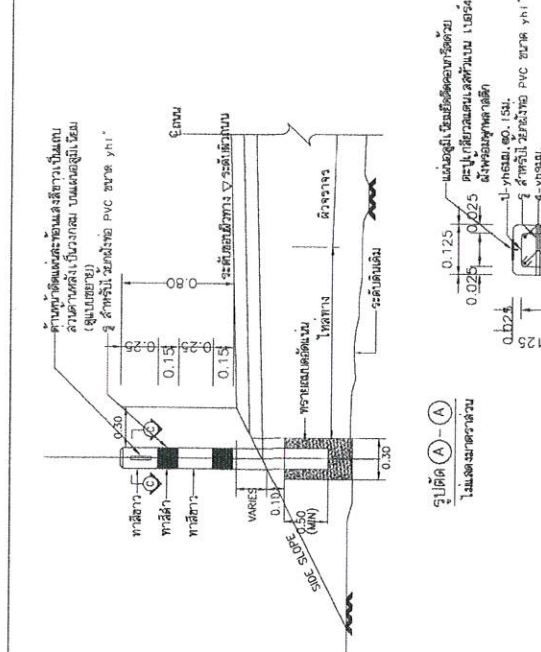

- รูปตัด (A) - (A) ไม่แสดงขนาดส่วน**
- รูปตัด (B) - (B) ไม่แสดงขนาดส่วน**
- หลักเกณฑ์การเลือกใช้**
- วัสดุที่ใช้ทำเป็นเสา ควรใช้วัสดุที่เป็นเหล็ก
 - หลักเกณฑ์การเลือกใช้วัสดุ ควรใช้วัสดุที่มีความแข็งแรงทนทาน ทนต่อการกัดกร่อน และทนต่อการกระแทก
 - ขนาดของเสา ควรใช้ขนาดที่มาตรฐาน
 - ขนาดของเสา ควรใช้ขนาดที่มาตรฐาน
 - ใช้สีที่มองเห็นง่าย และทนทานต่อการกัดกร่อน
 - สีที่ใช้ทำสีบนผิวให้ใช้สีที่ทนทานต่อการกัดกร่อน
 - ระยะห่างระหว่างเสา ควรใช้ระยะห่างที่มาตรฐาน

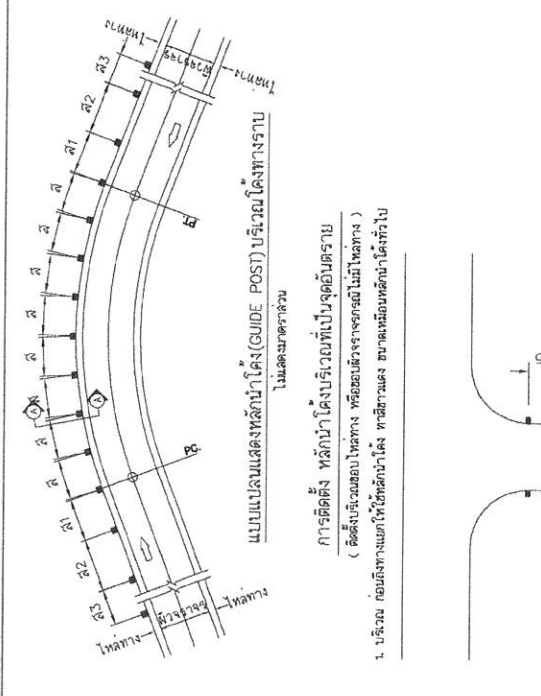

- รูปตัด (A) - (A) ไม่แสดงขนาดส่วน**
- รูปตัด (B) - (B) ไม่แสดงขนาดส่วน**
- หลักเกณฑ์การเลือกใช้**
- วัสดุที่ใช้ทำเป็นเสา ควรใช้วัสดุที่เป็นเหล็ก
 - หลักเกณฑ์การเลือกใช้วัสดุ ควรใช้วัสดุที่มีความแข็งแรงทนทาน ทนต่อการกัดกร่อน และทนต่อการกระแทก
 - ขนาดของเสา ควรใช้ขนาดที่มาตรฐาน
 - ขนาดของเสา ควรใช้ขนาดที่มาตรฐาน
 - ใช้สีที่มองเห็นง่าย และทนทานต่อการกัดกร่อน
 - สีที่ใช้ทำสีบนผิวให้ใช้สีที่ทนทานต่อการกัดกร่อน
 - ระยะห่างระหว่างเสา ควรใช้ระยะห่างที่มาตรฐาน

ตารางเปรียบเทียบขนาดของเสา (GUIDE POST)

วัสดุ	ระยะห่างระหว่างเสา (ม.)	ระยะห่างระหว่างเสา (ม.)		
		ช่วงที่ 1 (ม.)	ช่วงที่ 2 (ม.)	ช่วงที่ 3 (ม.)
เหล็ก	4	7	12	24
อลูมิเนียม	6	11	18	30
พลาสติก	7	13	21	42
ไม้	8	14	24	48
คอนกรีต	9	16	27	54
สังกะสี	10	18	30	60
รวม	500	27	45	60

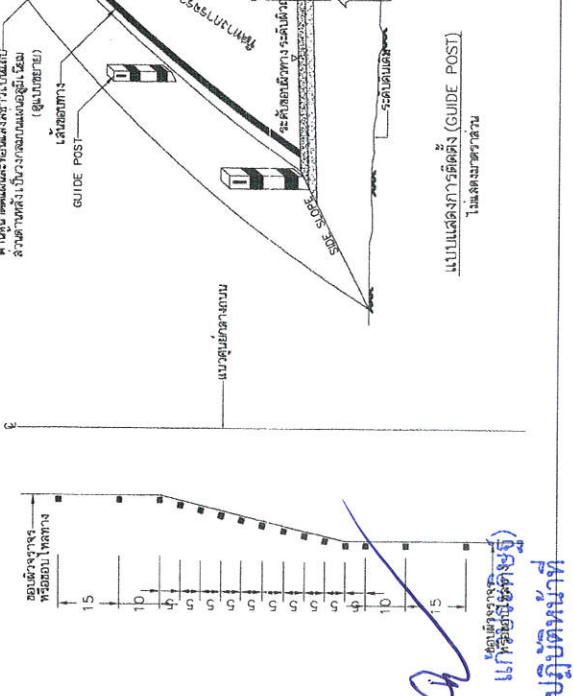
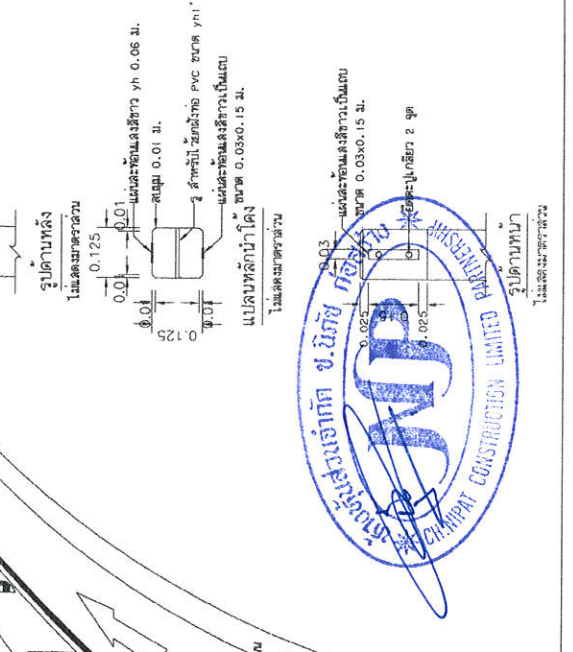

นายเอกกรินทร์ แก้วชัย (ผู้ตรวจการ)
 ปลัดเทศบาล ปฏิบัติหน้าที่
 นายเอกกรินทร์ แก้วชัย (ผู้ตรวจการ)
 ปลัดเทศบาล ปฏิบัติหน้าที่

ผนวก 2

ผนวก 3

ใบเสนอราคาจ้างก่อสร้างด้วยวิธีประกวดราคาอิเล็กทรอนิกส์ (e-bidding)

เรียน หัวหน้าหน่วยงานของรัฐ

๑. ข้าพเจ้า ห้างหุ้นส่วนจำกัด ช.นิภาฯ ก่อสร้าง เลขที่ ๔/๑๒ หมู่ที่ ๑ ตำบล น้ำจืดน้อยอำเภอกะบุรีจังหวัด ระนอง รหัสไปรษณีย์ ๘๕๑๑๐ โทรศัพท์ ๐๘๘๘๗๔๔๗๒๙ โดย นายอนิรุจน์ เลหาทะสรญา ผู้ลงนามข้างท้ายนี้ ได้พิจารณาเงื่อนไขต่าง ๆ ในเอกสารประกวดราคาอิเล็กทรอนิกส์ และเอกสารเพิ่มเติม (ถ้ามี) เลขที่ ๖/๒๕๖๙ โดยตลอดและยอมรับข้อกำหนดและเงื่อนไขนั้นแล้ว รวมทั้งรับรองว่าข้าพเจ้าเป็นผู้มีคุณสมบัติครบถ้วนตามที่กำหนด และไม่เป็นผู้ทิ้งงานของหน่วยงานของรัฐ

๒. ข้าพเจ้าขอเสนอที่จะทำงาน ประกวดราคาจ้างก่อสร้างโครงการก่อสร้างถนนคอนกรีตเสริมเหล็กซอยหอยกาบ (ตอน๒) หมู่ที่ ๗ ด้วยวิธีประกวดราคาอิเล็กทรอนิกส์ (e-bidding) ตามข้อกำหนดเงื่อนไขแบบรูปรายการละเอียดแห่งเอกสารประกวดราคาอิเล็กทรอนิกส์ ตามราคาค่างที่ระบุไว้ในบัญชีรายการก่อสร้างหรือใบแจ้งปริมาณราคา เป็นเงินทั้งสิ้น ๑,๔๕๕,๐๐๐.๐๐บาท (หนึ่งล้านสี่แสนเก้าหมื่นห้าพันบาทถ้วน) ซึ่งได้รวมภาษีมูลค่าเพิ่ม ตลอดจนภาษีอากรอื่นๆ และค่าใช้จ่ายทั้งปวงไว้ด้วยแล้ว

๓. ข้าพเจ้าจะยื่นคำเสนอราคานี้เป็นระยะเวลา ๑๒๐ วัน ตั้งแต่วันยื่นข้อเสนอ และ เทศบาลตำบล อาจรับคำเสนอนี้ ณ เวลาใดก็ได้ก่อนที่จะครบกำหนดระยะเวลาดังกล่าว หรือระยะเวลาที่ได้ยืดออกไปตามเหตุผลอันสมควรที่ เทศบาลตำบล ร้องขอ

๔. ข้าพเจ้ารับรองว่าจะส่งมอบงานตามเงื่อนไขที่เอกสารประกวดราคาอิเล็กทรอนิกส์กำหนดไว้

๕. ในกรณีที่ข้าพเจ้าได้รับการพิจารณาให้เป็นผู้ชนะการประกวดราคาอิเล็กทรอนิกส์ ข้าพเจ้ารับรองที่จะ

๕.๑ ทำสัญญาตามแบบสัญญาจ้างก่อสร้างแนบท้ายเอกสารการประกวดราคาอิเล็กทรอนิกส์ หรือตามที่สำนักอัยการสูงสุดได้แก้ไขเพิ่มเติมแล้ว กับ เทศบาลตำบล ภายใน ๗ วัน นับถัดจากวันที่ได้รับหนังสือให้ไปทำสัญญา

๕.๒ มอบหลักประกันการปฏิบัติตามสัญญา ตามที่ระบุไว้ในข้อ ๗ ของเอกสารการประกวดราคาอิเล็กทรอนิกส์ ให้แก่ เทศบาลตำบล ขณะที่ได้ลงนามในสัญญาเป็นจำนวนร้อยละ ๕.๐๐ ของราคาตามสัญญาที่ได้ระบุไว้ในใบเสนอราคานี้ เพื่อเป็นหลักประกันการปฏิบัติตามสัญญาโดยถูกต้องและครบถ้วน

หากข้าพเจ้าไม่ปฏิบัติให้ครบถ้วนตามที่ระบุไว้ในข้อ ๕.๑ และ/หรือข้อ ๕.๒ ดังกล่าวข้างต้น ข้าพเจ้ายอมให้ เทศบาลตำบล ริบ หลักประกันการเสนอราคาหรือเรียกธำรงจากผู้ออกหนังสือค้ำประกัน ข้าพเจ้ายอมชดใช้ค่าเสียหายใด ๆ ที่อาจมีแก่ เทศบาลตำบล และ เทศบาลตำบล มีสิทธิจะให้ผู้อื่นยื่นข้อเสนอรายอื่นเป็นผู้ชนะการประกวดราคาอิเล็กทรอนิกส์ได้ หรือเทศบาลตำบล อาจดำเนินการจัดจ้างการประกวดราคาอิเล็กทรอนิกส์ใหม่ก็ได้

๖. ข้าพเจ้ายอมรับว่า เทศบาลตำบล ไม่มีความผูกพันที่จะรับคำเสนอนี้ หรือใบเสนอราคาใด ๆ รวมทั้งไม่ต้องรับผิดชอบในค่าใช้จ่ายใด ๆ อันอาจเกิดขึ้นในการที่ข้าพเจ้าได้เข้ายื่นข้อเสนอครั้งนี้

๗. เพื่อเป็นหลักประกันในการปฏิบัติโดยถูกต้อง ตามที่ได้ทำความเข้าใจและแสดงความผูกพันแห่ง

คำเสนอนี้ ข้าพเจ้าขอมอบ เพื่อเป็นหลักประกันการเสนอราคาเป็นเงินจำนวน บาท รวมพร้อมนี้.....กรรมการ

(นายเอกนรินทร์ เจริญรัมย์)

ปลัดเทศบาล ปฏิบัติหน้าที่

นายกเทศมนตรีตำบลลำเลียง



๘. ข้าพเจ้าได้ตรวจทานตัวเลขและตรวจสอบเอกสารต่าง ๆ ที่ได้ยื่นพร้อมใบเสนอราคานี้โดยละเอียดแล้ว และเข้าใจดีว่า เทศบาลตำบล ไม่ต้องรับผิดชอบใด ๆ ในความผิดพลาดหรือตกหล่น

๙. ใบเสนอราคานี้ได้ยื่นเสนอโดยบริสุทธิ์ยุติธรรม และปราศจากกลฉ้อฉล หรือการสมรู้ร่วมคิดกัน โดยไม่ชอบด้วยกฎหมายกับบุคคลใดบุคคลหนึ่ง หรือหลายบุคคล หรือกับห้างหุ้นส่วน บริษัทใด ๆ ที่ได้ยื่นเสนอราคาในคราวเดียวกัน

เสนอมา ณ วันที่ ๑๘ กุมภาพันธ์ พ.ศ. ๒๕๖๙ เวลา ๑๐:๑๖:๔๔ น.

(นายอนิรุจน์ เลหาะสรานัญ)

ผู้มีอำนาจลงนาม หรือ ผู้รับมอบอำนาจ

เลขที่โครงการ ๖๘๐๙๙๕๓๔๙๑๖

ใบเสนอราคาเลขที่ ๖๙๐๒๑๖๐๐๓๒๘๓๕

รหัสอ้างอิง OTP vPWr

เลขประจำตัวผู้เสียภาษี ๐๘๕๓๕๕๘๐๐๐๓๖๙

คณะกรรมการพิจารณาผล

..... ประธานกรรมการ
..... กรรมการ
..... กรรมการ

(นายเอกนรินทร์ แก้วประดิษฐ์)
ปลัดเทศบาล ปฏิบัติหน้าที่
นายกเทศมนตรีตำบลลำเลียง



แผนววก 4



ที่ รน. 000071

สำนักงานทะเบียนหุ้นส่วนบริษัทจังหวัดระนอง
กรมพัฒนาธุรกิจการค้า กระทรวงพาณิชย์

หนังสือรับรอง

ขอรับรองว่าห้างหุ้นส่วนนี้ ได้จดทะเบียนเป็นนิติบุคคล ตามประมวลกฎหมายแพ่งและพาณิชย์
เมื่อวันที่ 9 ธันวาคม 2558 ทะเบียนนิติบุคคลเลขที่ 0853558000369
ปรากฏข้อความในรายการตามเอกสารทะเบียนนิติบุคคล ณ วันออกหนังสือนี้ ดังนี้

- 1. ชื่อห้างหุ้นส่วน ห้างหุ้นส่วนจำกัด ช.นิภัช ก่อสร้าง
- 2. ผู้เป็นหุ้นส่วนของห้างหุ้นส่วน มี 2 คน ตามรายชื่อดังนี้
 - 1. นายอนิรุจน์ เลหาะสรายุ

ลงหุ้นด้วย เงิน
จำนวน 500,000.00 บาท

สำเนาถูกต้อง

- 2. นางยุวธิดา เลหาะสรายุ
- 3. หุ้นส่วนผู้จัดการของห้างหุ้นส่วนนี้ มี 1 คน ตามรายชื่อดังนี้
 - 1. นายอนิรุจน์ เลหาะสรายุ/

ลงหุ้นด้วย เงิน
จำนวน 500,000.00 บาท



- 4. ชื่อจำกัดอำนาจหุ้นส่วนผู้จัดการ มีดังนี้ ไม่มี/
- 5. สำนักงานใหญ่ ตั้งอยู่เลขที่ 4/12 หมู่ที่ 1 ตำบลน้ำจืดน้อย อำเภอกระบุรี จังหวัดระนอง/
- 6. วัตถุประสงค์ของห้างหุ้นส่วนนี้มี 27 ข้อ ดังปรากฏในสำเนาเอกสารแนบท้ายหนังสือรับรองนี้ จำนวน 2 แผ่น โดยมี

ลายมือชื่อนายทะเบียนซึ่งรับรองเอกสารเป็นสำคัญ

ออกให้ ณ วันที่ 12 เดือน กุมภาพันธ์ พ.ศ. 2569

(นางสาวศรียุตา บุญยตา)

นายทะเบียน



(นายเอกนรินทร์ แก้วประดิษฐ์)
ปลัดเทศบาล ปฏิบัติหน้าที่
นายกเทศมนตรีตำบลลำเลียง
คำเตือน : ผู้ใช้ควรตรวจสอบข้อความครบถ้วนในหนังสือรับรองฉบับนี้ทุกครั้ง



กรมพัฒนาธุรกิจการค้า กระทรวงพาณิชย์
Department of Business Development
Ministry of Commerce

ก้าวล้ำธุรกิจ
สู่ยุคดิจิทัล

Leading Business
Towards Digital
Transformation





ที่ รน. 000071

สำนักงานทะเบียนหุ้นส่วนบริษัทจังหวัดระนอง
กรมพัฒนาธุรกิจการค้า กระทรวงพาณิชย์

หนังสือรับรอง

ข้อควรทราบ ประกอบหนังสือรับรอง ฉบับที่ รน. 000071

1. นิติบุคคลที่จดทะเบียนแล้วเมื่อมีลูกจ้าง ให้ติดต่อสำนักงานประกันสังคมเขตพื้นที่/จังหวัด ภายใน 30 วัน เพื่อปฏิบัติตามกฎหมายว่าด้วยการประกันสังคม และกฎหมายว่าด้วยเงินทดแทน/
2. นิติบุคคลนี้ได้ส่งงบการเงินปี 2567
3. หนังสือรับรองเฉพาะข้อความที่ห้าง/บริษัทได้นำมาจดทะเบียนไว้เพื่อผลทางกฎหมายเท่านั้น ข้อเท็จจริงเป็นสิ่งที่ควรหาไว้พิจารณาฐานะ
4. นายทะเบียนอาจเพิกถอนการจดทะเบียน ถ้าปรากฏว่าข้อความอันเป็นสาระสำคัญที่จดทะเบียนไม่ถูกต้อง หรือเป็นเท็จ

สำเนาถูกต้อง

 (นายอนิรุจน์ เลิศประเสริฐ)
 หุ้นส่วนผู้จัดการ



(นายเอกนรินทร์ แก้วประดิษฐ์)
ปลัดเทศบาล ปฏิบัติหน้าที่
นายกเทศมนตรีตำบลลำเลียง



ว.2

รายละเอียดวัตถุประสงค์ที่ประสงค์

วัตถุประสงค์ทั่วไป

- (1) ซื้อ จัดหา รับ เช่า เช่าซื้อ ถิ่นกรรมสิทธิ์ ครอบครอง ปรับปรุง ใช้ และการจัดการโดยประการอื่น ซึ่งทรัพย์สินใดๆ ตลอดจนดอกผลของทรัพย์สินนั้น
- (2) ขาย โอน จำนอง จำนำ แลกเปลี่ยน และจำหน่ายทรัพย์สินโดยประการอื่น
- (3) เป็นนายหน้า ตัวแทน ตัวแทนค้าต่างในกิจการและธุรกิจทุกประเภท เว้นแต่ในธุรกิจประกันภัย การหาสมาชิกให้สมาคม และการค้าหลักทรัพย์
- (4) กู้ยืมเงิน เบิกเงินเกินบัญชีจากธนาคาร นิติบุคคล หรือสถาบันการเงินอื่น และให้กู้ยืมเงินหรือให้เครดิตด้วยวิธีการอื่น โดยจะมีหลักประกันหรือไม่ก็ตาม รวมทั้งการรับ ออก โอน และสลับหลังตัวเงิน หรือตราสารที่เปลี่ยนมือได้อย่างอื่น เว้นแต่ในธุรกิจธนาคาร ธุรกิจเงินทุน และธุรกิจเครดิตฟองซิเอร์
- (5) ทำการจัดตั้งสำนักงานสาขาหรือแต่งตั้งตัวแทน ทั้งภายในและภายนอกประเทศ
- (6) เข้าเป็นหุ้นส่วนจำกัดความรับผิดชอบในห้างหุ้นส่วนจำกัด เป็นผู้ถือหุ้นในบริษัทจำกัด และบริษัทมหาชนจำกัด

วัตถุประสงค์ประกอบธุรกิจบริการ

- (7) ประกอบกิจการรับเหมาก่อสร้างอาคาร อาคารพาณิชย์ อาคารที่พักอาศัย สถานที่ทำการ ถนน สะพาน เขื่อน อุโมงค์ และงานก่อสร้างอย่างอื่นทุกชนิด รวมทั้งรับทำงานโยธาทุกประเภท
 - (8) ประกอบกิจการโรงแรม ภัตตาคาร บาร์ ไนท์คลับ
 - (9) ประกอบกิจการขนส่งและขนถ่ายสินค้า และคนโดยสารทั้งทางบก ทางน้ำ ทางอากาศ ทั้งภายในประเทศ และระหว่างประเทศ รวมทั้งรับบริการนำของออกจากท่าเรือตามพิธีศุลกากรและการจัดระวางการขนส่งทุกชนิด
 - (10) ประกอบกิจการบริการจัดเก็บ รวบรวม จัดทำ จัดพิมพ์และเผยแพร่สถิติ ข้อมูลในทางเกษตรกรรม อุตสาหกรรม พาณิชยกรรม การเงิน การตลาด รวมทั้งวิเคราะห์และประเมินผลในการดำเนินธุรกิจ
 - (11) ประกอบกิจการบริการทางด้านกฎหมาย ทางบัญชี ทางวิศวกรรม ทางสถาปัตยกรรม รวมทั้งกิจการโฆษณา
 - (12) ประกอบธุรกิจบริการรับค้าประกันหนี้สิน ความรับผิด และการปฏิบัติตามสัญญาของบุคคลอื่น รวมทั้งรับบริการค้าประกันบุคคล ซึ่งเดินทางเข้ามาในประเทศหรือเดินทางออกไปต่างประเทศตามกฎหมายว่าด้วยคนเข้าเมือง กฎหมายว่าด้วยภาวะผู้อกร และกฎหมายอื่น
 - (13) ประกอบธุรกิจบริการรับเป็นที่ปรึกษาและให้คำแนะนำปัญหาเกี่ยวกับด้านบริหารงานพาณิชยกรรม อุตสาหกรรม รวมทั้งปัญหาการผลิตการตลาดและจัดจำหน่าย
 - (14) ประกอบธุรกิจบริการรับเป็นผู้จัดการและดูแลผลประโยชน์ เก็บผลประโยชน์และจัดการทรัพย์สินให้บุคคลอื่น
 - (15) ประกอบกิจการโรงพยาบาลเอกชน สถานพยาบาล ปรึกษาคนไข้และผู้ป่วยเจ็บ
- รับทำการฝึกสอนและอบรมทางด้านวิชาการเกี่ยวกับการแพทย์ การอนามัย
- (16) ประกอบกิจการจัดสร้างและจัดจำหน่ายภาพยนตร์ โรงภาพยนตร์ และโรงมหรสพอื่น สถานที่ตากอากาศ สนามกีฬา สระว่ายน้ำ โบว์ลิ่ง
 - (17) ประกอบกิจการให้บริการซ่อมแซม บำรุงรักษา ตรวจสอบ อัดฉีด พ่นน้ำยากันสนิมสำหรับยานพาหนะทุกประเภท รวมทั้งบริการติดตั้ง ตรวจสอบ และแก้ไขอุปกรณ์ ป้องกันวินาศภัยทุกประเภท
 - (18) ประกอบกิจการซักรีดเสื้อผ้า ตัดผม แต่งผม เสริมสวย
 - (19) ประกอบกิจการรับจ้างถ่ายรูป ล้างอัดขยายรูป รวมทั้งเอกสาร
 - (20) ประกอบกิจการสถานบริการอาบอบนวด
 - (21) ประกอบกิจการประมูลเพื่อรับจ้างทำของ ตามวัตถุประสงค์ทั้งหมด ให้แก่บุคคล คณะบุคคล นิติบุคคล ส่วนราชการ และองค์การของรัฐ

จำเป็นต้อง

ช.นิภัย ก่อสร้าง
หุ้นส่วนผู้จัดการ
(นายนิรุจน์ เลาหะสรายุ)

ช.นิภัย ก่อสร้าง
ช.นิภัย ก่อสร้าง
ช.นิภัย ก่อสร้าง

(นายเอกนรินทร์ แก้วประดิษฐ์)
 ปลัดเทศบาล ปฏิบัติหน้าที่



วัตถุประสงค์ของ ห้างหุ้นส่วน/บริษัท นี้ มี.....27.....ข้อ ดังนี้ 

(22) ประกอบกิจการค้า ผ้า ผ้าทอจากใยสังเคราะห์ ด้าย ด้ายยางยืด เส้นใยในลอน ใยสังเคราะห์
เส้นด้ายยัด เครื่องนุ่งห่ม เสื้อผ้าสำเร็จรูป เครื่องแต่งกาย เครื่องประดับกาย กางเกง กางเกง รองเท้า
กระเป๋า เครื่องอุปโภคอื่น สิ่งทอ อุปกรณ์การเล่นกีฬา

(23) ประกอบกิจการค้า เครื่องเคหภัณฑ์ เครื่องเรือน เฟอร์นิเจอร์ เครื่องแก้ว เครื่องครัว
ตุ๊กเตียน เครื่องปรับอากาศ เครื่องฟอกอากาศ พัดลม เครื่องดูดอากาศ หม้อหุงข้าวไฟฟ้า เตาไรไฟไฟฟ้า
เครื่องทำความร้อน เครื่องทำความเย็น เตาอบไมโครเวฟ เครื่องใช้ไฟฟ้า อุปกรณ์ไฟฟ้า รวมทั้งอะไหล่
และอุปกรณ์ของสินค้าดังกล่าว

(24) ประกอบกิจการค้า วัสดุก่อสร้าง อุปกรณ์และเครื่องมือใช้ในการก่อสร้าง เครื่องมือช่างทุกประเภท สี
เครื่องมือทาสี เครื่องตกแต่งอาคาร เครื่องเหล็ก เครื่องทองแดง เครื่องทองเหลือง เครื่องเคลือบ
เครื่องสุขภัณฑ์ อุปกรณ์ประปา รวมทั้งอะไหล่และอุปกรณ์ของสินค้าดังกล่าว

(25) ประกอบกิจการค้า เครื่องจักร เครื่องยนต์ เครื่องมือกล เครื่องทุ่นแรง ยานพาหนะ เครื่องกำเนิดไฟฟ้า
เครื่องสูบน้ำ เครื่องปั้มน้ำเสีย และเครื่องกำจัดขยะ

(26) ประกอบกิจการค้า กระดาษ เครื่องเขียน แบนเขียน แบบพิมพ์ หนังสือ อุปกรณ์การเรียนการสอน
อุปกรณ์การถ่ายภาพและภาพยนตร์ เครื่องคำนวณ เครื่องพิมพ์ อุปกรณ์การพิมพ์ สิ่งพิมพ์ หนังสือพิมพ์
ตุ๊กเก็บเอกสาร เครื่องใช้สำนักงาน เครื่องมือสื่อสาร คอมพิวเตอร์ รวมทั้งอุปกรณ์และอะไหล่ของสินค้าดังกล่าว

(27) ประกอบกิจการ ออกแบบ เขียนแบบ และคำนวณโครงสร้างด้านวิศวกรรม อาคารคังๆ

สำเนาถูกต้อง



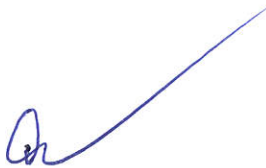

(นายเอกนรินทร์ แก้วประดิษฐ์)
ปลัดเทศบาล ปฏิบัติหน้าที่
นายกเทศมนตรีตำบลลำเลียง



บัญชีรายชื่อผู้มีอำนาจควบคุม
ห้างหุ้นส่วนจำกัด ช.นิภัช ก่อสร้าง

นิติบุคคลประเภทห้าง ห้างหุ้นส่วนจำกัด ช.นิภัช ก่อสร้าง
ทะเบียนเลขที่ 0853558000369 จดทะเบียนเมื่อวันที่ 9 ธันวาคม 2558
ทุนจดทะเบียน 1,000,000 บาท (หนึ่งล้านบาทถ้วน)
สำนักงานใหญ่ ตั้งอยู่เลขที่ 4/12 หมู่ที่ 1 ตำบลน้ำจืดน้อย อำเภอกระบุรี จังหวัดระนอง

รายชื่อผู้มีอำนาจควบคุม มีจำนวน 1 คน ดังนี้

1. นายอนิรุจน์ เลาะห์สรานู

รับรองไว้ ณ วันที่ 18 เดือน กุมภาพันธ์ พ.ศ.2569

ลงชื่อ.....

(นายอนิรุจน์ เลาะห์สรานู)

หุ้นส่วนผู้จัดการ



(นายเอกนรินทร์ แก้วประดิษฐ์)
ปลัดเทศบาล ปฏิบัติหน้าที่
นายกเทศมนตรีตำบลลำเลียง

บัญชีรายชื่อกรรมการผู้จัดการ/หุ้นส่วนผู้จัดการ

ห้างหุ้นส่วนจำกัด ช.นิพัช ก่อสร้าง

นิติบุคคลประเภทห้าง ห้างหุ้นส่วนจำกัด ช.นิพัช ก่อสร้าง

ทะเบียนเลขที่ 0853558000369 จดทะเบียนเมื่อวันที่ 9 ธันวาคม 2558

ทุนจดทะเบียน 1,000,000 บาท (หนึ่งล้านบาทถ้วน)

สำนักงานใหญ่ ตั้งอยู่เลขที่ 4/12 หมู่ที่ 1 ตำบลน้ำจืดน้อย อำเภอกระบุรี จังหวัดระนอง

รายชื่อผู้เป็นหุ้นส่วนของห้างหุ้นส่วน มีจำนวน 2 คน ดังนี้

1. นายอนิรุจน์ เลหาะสรานู
2. นางยุวธิดา เลหาะสรานู

รับรองไว้ ณ วันที่ 18 เดือน กุมภาพันธ์ พ.ศ.2569

ลงชื่อ.....

(นายอนิรุจน์ เลหาะสรานู)

หุ้นส่วนผู้จัดการ



(นายเอกนรินทร์ แก้วประดิษฐ์)
ปลัดเทศบาล ปฏิบัติหน้าที่
นายกเทศมนตรีตำบลลำเลียง

e-GP 03-0102 วันที่แจ้งลงทะเบียน 11/12/2558
 แบบแสดงการลงทะเบียนในระบบ e-GP วันที่อนุมัติ 16/12/2558
 ลำดับการลงทะเบียน M-2558-081357 วันที่เริ่มใช้งาน 21/12/2558

สำหรับผู้ประกอบการที่จะทำธุรกรรมกับภาครัฐ

1.เลขประจำตัวเสียภาษีอากร(0853558000369) ประเภทผู้ประกอบการ นิติบุคคล
 2.ชื่อสถานประกอบการ ห้างหุ้นส่วนจำกัด ช.นิพัช ก่อสร้าง
 ชื่อภาษาอังกฤษ (ถ้ามี) CH.NIPAT CONSTRUCTION LIMITED PARTNERSHIP
 3.ที่ตั้งสำนักงาน : อาคาร ชั้นที่ หมู่บ้าน
 เลขที่ 4/12 หมู่ที่ 1 ตรอก/ซอย ศาลาหมู่ที่ 1 ถนน
 ตำบล/แขวง น้ำจืดน้อย อำเภอ/เขต กระบุรี จังหวัด ระนอง
 รหัสไปรษณีย์ 85110 โทรศัพท์ 0898744729 อีเมล tur28_anirut@msn.com

<p>4.กรณีบุคคลธรรมดา (เลขประจำตัวประชาชน -) วัน/เดือน/ปีเกิด สัญชาติ ไทย 5.กรณีนิติบุคคล ทะเบียนนิติบุคคลเลขที่ 0853558000369 วันเดือนปีที่จดทะเบียน 09/12/2558 จดทะเบียนที่ สำนักงานทะเบียนหุ้นส่วนบริษัทจังหวัดระนอง ทุน (1) เงินทุนจดทะเบียน 1000000.00 (บาท) (2) ทุนจดทะเบียนที่ชำระแล้ว 1000000.00 (บาท)</p>	<p>6.ประเภทของการประกอบกิจการ</p> <table style="width: 100%;"> <tr> <th style="text-align: left;">ประเภทกิจการ</th> <th style="text-align: left;">ประเภทสินค้าและหรือบริการ</th> </tr> <tr> <td><input type="checkbox"/> ผลิต</td> <td><input checked="" type="checkbox"/> วัสดุครุภัณฑ์</td> </tr> <tr> <td><input type="checkbox"/> ส่งออก</td> <td><input checked="" type="checkbox"/> ที่ดินและสิ่งก่อสร้าง</td> </tr> <tr> <td><input type="checkbox"/> ขยายส่ง</td> <td><input checked="" type="checkbox"/> จ้างก่อสร้าง</td> </tr> <tr> <td><input type="checkbox"/> ขยายปลีก</td> <td><input checked="" type="checkbox"/> จ้างเหมา</td> </tr> <tr> <td><input checked="" type="checkbox"/> ให้บริการ</td> <td><input type="checkbox"/> เช่า</td> </tr> <tr> <td></td> <td><input checked="" type="checkbox"/> จ้างที่ปรึกษา</td> </tr> <tr> <td></td> <td><input checked="" type="checkbox"/> จ้างออกแบบและควบคุม</td> </tr> </table>	ประเภทกิจการ	ประเภทสินค้าและหรือบริการ	<input type="checkbox"/> ผลิต	<input checked="" type="checkbox"/> วัสดุครุภัณฑ์	<input type="checkbox"/> ส่งออก	<input checked="" type="checkbox"/> ที่ดินและสิ่งก่อสร้าง	<input type="checkbox"/> ขยายส่ง	<input checked="" type="checkbox"/> จ้างก่อสร้าง	<input type="checkbox"/> ขยายปลีก	<input checked="" type="checkbox"/> จ้างเหมา	<input checked="" type="checkbox"/> ให้บริการ	<input type="checkbox"/> เช่า		<input checked="" type="checkbox"/> จ้างที่ปรึกษา		<input checked="" type="checkbox"/> จ้างออกแบบและควบคุม
ประเภทกิจการ	ประเภทสินค้าและหรือบริการ																
<input type="checkbox"/> ผลิต	<input checked="" type="checkbox"/> วัสดุครุภัณฑ์																
<input type="checkbox"/> ส่งออก	<input checked="" type="checkbox"/> ที่ดินและสิ่งก่อสร้าง																
<input type="checkbox"/> ขยายส่ง	<input checked="" type="checkbox"/> จ้างก่อสร้าง																
<input type="checkbox"/> ขยายปลีก	<input checked="" type="checkbox"/> จ้างเหมา																
<input checked="" type="checkbox"/> ให้บริการ	<input type="checkbox"/> เช่า																
	<input checked="" type="checkbox"/> จ้างที่ปรึกษา																
	<input checked="" type="checkbox"/> จ้างออกแบบและควบคุม																

- กรณีผู้ลงทะเบียนลงข้อมูลหรือรูปภาพที่ไม่เหมาะสมในระบบการจัดซื้อจัดจ้างภาครัฐ จะถูกลงโทษเป็นผู้ทำงาน
- กรณีผู้ลงทะเบียนกระทำการใดอันเป็นการล่วงละเมิดสิทธิในทรัพย์สินทางปัญญา ผู้ลงทะเบียนจะต้องรับผิดชอบแต่เพียงผู้เดียว

หมายเหตุ : แบบแสดงการลงทะเบียนในระบบ e-GP สามารถนำไปยื่นพร้อมเอกสารทางสนอราคา กับหน่วยงานภาครัฐ ตั้งแต่วันที่ 1 เมษายน 2555 เป็นต้นไป สำหรับการจัดซื้อจัดจ้างที่มีมูลค่าตั้งแต่ 2,000,000 บาท (สองล้านบาท) ขึ้นไป ทั้งนี้เพื่อให้เป็นไปตามประกาศคณะกรรมการป้องกันและปราบปรามการทุจริตแห่งชาติ เรื่องหลักเกณฑ์และวิธีการจัดทำ และแสดงบัญชี รายการรับจ่ายของโครงการที่บุคคลหรือนิติบุคคลเป็นผู้สัญญา กับหน่วยงานของรัฐ พ.ศ. 2554 และแก้ไขเพิ่มเติมที่กำหนดให้ผู้ที่เข้าเป็นผู้สัญญากับหน่วยงานภาครัฐที่สัญญาที่มีมูลค่าตามจำนวนเงินดังกล่าวต้องลงทะเบียนในระบบ e-GP

สำเนาถูกต้อง

พิมพ์เมื่อวันที่ 08/01/2559 เวลา 19:18:33 น. รหัส Y72bEH



(นายนิรุจน์ เลาหะสร)
 หุ้นส่วนผู้จัดการ

(นายเอกรินทร์ แก้วประดิษฐ์)
 ปลัดเทศบาล ปฏิบัติหน้าที่
 นายกเทศมนตรีตำบลลำเลียง

แผนววก 5

ราชการเกี่ยวกับบ้าน

เล่มที่ 1

เลขรหัสประจำบ้าน 8504-026485-2 สำนักทะเบียน อำเภอกระบุรี

รายการที่อยู่ 81 หมู่ที่ 2 ตำบลน้ำจืดน้อย อำเภอกระบุรี จังหวัดระนอง

ชื่อหมู่บ้าน ชื่อบ้าน นายอินรีจน์ เล่าหะสรายู

ประเภทบ้าน บ้าน ลักษณะบ้าน สร้างตึกครึ่งไม้เดี่ยว 2 ชั้น 2 ห้อง

วันเดือนปีที่กำหนดบ้านเลขที่ 11 ตุลาคม พ.ศ. 2562

ลงชื่อ (นางสาวมล พรหมฤทธิ) นายทะเบียน

วันเดือนปีที่พิมพ์ทะเบียนบ้าน 11 ตุลาคม พ.ศ. 2562



นายอินรีจน์ เล่าหะสรายู
หุ้นส่วนผู้จัดการ

ใบประกาศนียบัตรการจดทะเบียน

เล่มที่ 1 รายการบุคคลในบ้านของเลขรหัสประจำบ้าน 8504-026485-2 ลำดับที่ 1
ชื่อ นายอินรีจน์ เล่าหะสรายู สัญชาติ ไทย เพศ ชาย

เลขประจำตัวประชาชน 3-8605-00149-51-5 สถานภาพ เจ้าบ้าน เกิดเมื่อ 12 เม.ย. 2517

มารดาผู้ให้กำเนิด ชื่อ ถิ่นเอม 3-8605-00149-49-3 สัญชาติ ไทย

บิดาผู้ให้กำเนิด ชื่อ จรูญ 3-8605-00149-48-5 สัญชาติ ไทย

* มาจาก 15/1 หมู่ที่ 4 ต.น้ำจืด (นางสาวมล พรหมฤทธิ) นายทะเบียน

อ.กระบุรี จ.ระนอง เมื่อ 11 ต.ค. 2562

** ไปที่ นายทะเบียน



(นายเอกนรินทร์ แก้วประดิษฐ์)
ปลัดเทศบาล ปฏิบัติหน้าที่
นายกเทศมนตรีตำบลลำเลียง

ผนวก 6

ทะเบียนเลขที่ 0853558000369



แบบ พค. 0401

กรมพัฒนาธุรกิจการค้า ใบสำคัญแสดงการจดทะเบียนห้างหุ้นส่วนบริษัท

ใบสำคัญนี้ออกให้เพื่อแสดงว่า
ห้างหุ้นส่วนจำกัด ช.นิรัช ก่อสร้าง



(นายอนิรุจน์ เลาะห์สรานู)
หุ้นส่วนผู้จัดการ

ได้จดทะเบียนเป็นนิติบุคคลตามประมวลกฎหมายแพ่งและพาณิชย์

ณ สำนักงานทะเบียนหุ้นส่วนบริษัท จังหวัด ระนอง

เมื่อวันที่ 9 ธันวาคม พ.ศ. 2558

ออกให้ ณ วันที่ 9 ธันวาคม พ.ศ. 2558



(นายเอกนรินทร์ แก้วประดิษฐ์)
ปลัดเทศบาล ปฏิบัติหน้าที่
นายกเทศมนตรีตำบลลำเลียง

0-8535-58000-36-9

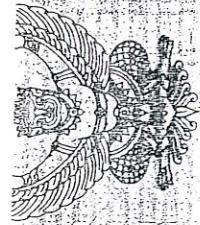

กรมส่งเสริมการค้าระหว่างประเทศ

ภ.พ. 20

ใบทะเบียนพาณิชย์มูลค่าเพิ่ม

ชื่อผู้ประกอบการ: หน่วยงานจำกัด พ. นิชย์ กอสร้าง

ชื่อสถานประกอบการ: หน่วยงานจำกัด พ. นิชย์ กอสร้าง

เป็น สำนักงานใหญ่

ที่อยู่: อาคาร

หมู่บ้าน

หมู่ที่ 1 ตระกอก/ขอย

ตำบล/แขวง: นาสอนคอม

จังหวัด: รชนอง

วันที่ให้เป็นผู้ประกอบการจดทะเบียน: 21 ธันวาคม 2558

ออกให้เมื่อวันที่: ๓๑ มีค ๒๕๕๙

ผู้ออกทะเบียน: (นางสาวสมจิต นิชย์กอสร้าง)

ตำแหน่ง: กรรมการบริหาร

(นายเอกวิมลทร์ แก้วประดิษฐ์) เป็นรายละเอียดการดำเนินการ ผู้ดูแล หรือชำระค่าธรรมเนียม

ปลัดเทศบาล ปฏิบัติหน้าที่

นายกเทศมนตรีตำบลลำเลียง

11850040-2558122

13กค๗5

สำนักงานต้อง



นายอนันต์ เลหาสร้อยการ
หุ้นส่วนผู้จัดการ

ห้องเลขที่

เลขที่: 4/12

ถนน

อำเภอ/เขต: ภาชนบุรี

รหัสไปรษณีย์: 85110

โทรศัพท์



ใบทะเบียนพาณิชย์มูลค่าเพิ่มนี้ใช้ได้เฉพาะผู้ประกอบการ และเฉพาะสถานประกอบการที่ระบุไว้เท่านั้น และต้องแสดงไว้ ณ ที่เปิดเผยซึ่งมิได้ภายในสถานประกอบการ

ปัดทะเบียนพาณิชย์มูลค่าเพิ่มนี้ใช้ได้เฉพาะผู้ประกอบการ และเฉพาะสถานประกอบการที่ระบุไว้เท่านั้น และต้องแสดงไว้ ณ ที่เปิดเผยซึ่งมิได้ภายในสถานประกอบการ

11850040-2558122

13กค๗5

ผนวก 7



หนังสือรับรองผลงานก่อสร้าง

ที่ ๘/๒๕๖๓

องค์การบริหารส่วนตำบลมะมุ
หมู่ที่ ๑ ตำบลมะมุ อำเภอกะบุรี
จังหวัดระนอง ๘๕๑๑๐

หนังสือฉบับนี้ให้ไว้เพื่อรับรองว่า ห้างหุ้นส่วนจำกัด ช.นิพัทธ์ ก่อสร้าง เลขที่เสียภาษี ๐๘๕๓๕๕๘๐๐๐๓๖๙ ได้รับจ้างก่อสร้าง โครงการก่อสร้างถนนคอนกรีตเสริมเหล็ก ซอยหอยกาบ หมู่ที่ ๘ ตำบลมะมุ อำเภอกะบุรี จังหวัดระนอง ผิวจราจรกว้าง ๔.๐๐ เมตร หนา ๐.๑๕ เมตร ระยะทางก่อสร้างรวม ๓๕๐.๐๐ เมตร ไหล่ทางข้างละ ๐.๒๐ เมตร หรือมีพื้นที่ไม่น้อยกว่า ๑,๔๐๐ ตารางเมตร เลขที่โครงการ ๖๓.๖๗๔๐๓๓๖๗ เลขที่คุมสัญญา ๖๓๐๗๒๒๐๑๘๐๐๖ ตามสัญญาเลขที่ ๘/๒๕๖๓ วันที่ ๓๐ กรกฎาคม ๒๕๖๓ สิ้นสุดสัญญาวันที่ ๒๘ ตุลาคม ๒๕๖๓ มูลค่าตามสัญญา ๙๘๕,๐๐๐ บาท (เก้าแสนแปดหมื่นห้าพันบาทถ้วน) ส่งมอบงานงวดสุดท้ายเมื่อวันที่ ๙ ตุลาคม ๒๕๖๓ และมีการตรวจรับงานงวดสุดท้ายแล้ว ซึ่ง ห้างหุ้นส่วนจำกัด ช.นิพัทธ์ ก่อสร้าง ได้ทำงานแล้วเสร็จเป็นไปตามแบบรูปรายการงานก่อสร้างและสัญญาจ้างทุกประการ จึงออกหนังสือรับรองให้ไว้เป็นหลักฐาน

โดยมีประเภทผลงานก่อสร้าง งานก่อสร้างทาง วงเงินที่รับรองผลงาน ๙๘๕,๐๐๐ บาท
รายละเอียดประเภทผลงานก่อสร้างตามเอกสารแนบ

ให้ไว้ ณ วันที่ ๑๔ เดือน ตุลาคม พ.ศ. ๒๕๖๓



พ.ศ. ๒๕๖๓

(นายพินัย ชุมเพชร)

รองนายกองค์การบริหารส่วนตำบล รักษาราชการแทน
นายกองค์การบริหารส่วนตำบลมะมุ(นายอนิรุจน์ เลหาะตราญ)
หุ้นส่วนผู้จัดการ

(นายเอกนรินทร์ แก้วประดิษฐ์)
ปลัดเทศบาล ปฏิบัติหน้าที่
นายกเทศมนตรีตำบลลำเลียง



ผนวก 8

หนังสือรับรองของช่างผู้ควบคุมงานประจำโครงการ

ลงวันที่ ๑๘ กุมภาพันธ์ ๒๕๖๙

หนังสือฉบับนี้ ข้าพเจ้า นายอนิรุจน์ เลหาะสรานู อายุ ๕๑ ปี อยู่บ้านเลขที่ ๘๑ หมู่ที่ ๒ ตำบลน้ำจืดน้อย อำเภอ กระบุรี จังหวัด ระนอง ผู้มีคุณวุฒิ ระดับ ปริญญาตรี โปเกรมวิชา ช่างอุตสาหกรรมแขนงวิชา ช่างก่อสร้าง จาก สถาบันราชภัฏพระนคร ซึ่งเป็นสถาบันการศึกษาที่ ก.พ. รับรองให้เข้ารับราชการได้

ขอรับรองว่าข้าพเจ้าเป็นช่างผู้ควบคุมงานประจำโครงการ ในสาขา ช่างก่อสร้าง ของโครงการก่อสร้างถนนคอนกรีตเสริมเหล็กซอยหอยกาบ (ตอน ๒) หมู่ที่ ๗ ตำบลลำเลียง อำเภอกะบุรี จังหวัดระนอง ขนาดกว้าง ๔ เมตร ยาว ๔๕๐ เมตร หน้า ๐.๑๕ เมตร ตามสัญญาจ้างของ เทศบาลตำบลลำเลียง ตลอดระยะเวลาของการดำเนินการก่อสร้าง

เพื่อเป็นหลักฐาน ข้าพเจ้าจึงได้ลงลายมือชื่อไว้เป็นหลักฐาน

(ลงชื่อ)



ช่างผู้ควบคุมงาน

(นายอนิรุจน์ เลหาะสรานู)

(ลงชื่อ)



หุ้นส่วนผู้จัดการ

(นายอนิรุจน์ เลหาะสรานู)

ห้างหุ้นส่วนจำกัด ช.นิภักก่อสร้าง



(นายเอกนรินทร์ แก้วประดิษฐ์)

ปลัดเทศบาล ปฏิบัติหน้าที่

นายกเทศมนตรีตำบลลำเลียง

โทร. ๐๘๙ - ๘๗๔ - ๔๗๒๙



เลขที่ พน.10235/2544

สถาบันราชภัฏพระนคร

ใบรับรองคุณวุฒิ

โดยอนุมัติของสภาประจำสถาบันราชภัฏพระนคร

ใบรับรองคุณวุฒินี้ให้ไว้เพื่อแสดงว่า

นายอนิรุจน์ เลาะห์สรานู

ศึกษาสำเร็จตามหลักสูตรครุศาสตรบัณฑิต สาขาวิชาการศึกษาลำเนาถูกต้อง

โปรแกรมวิชา ช่างอุตสาหกรรม แขนงวิชาช่างก่อสร้าง

ตั้งแต่วันที่ 26 มีนาคม พ.ศ. 2544

ให้ไว้ ณ วันที่ 27 มีนาคม พ.ศ. 2544

(นายอนิรุจน์ เลาะห์สรานู)



นายทะเบียนงานทะเบียน



(รองศาสตราจารย์ ดร.เปรี๊ยะ กิจรัตน์ภร)

อธิการบดี

(นายเอกนรินทร์ แก้วประดิษฐ์)
ปลัดเทศบาล ปฏิบัติหน้าที่
นายกเทศมนตรีตำบลลำเลียง

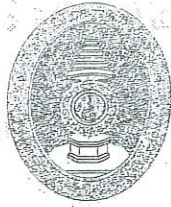

สถาบันราชภัฏพระนคร

กรุงเทพมหานคร

ใบรายงานผลการศึกษา

ครุศาสตร์บัณฑิต

รหัสประจำตัว

4212831002

เอก - ช่างอุตสาหกรรม แผนกวิชาช่างก่อสร้าง

ชื่อ นายอนิรุจน์ เลาหะสราญ

ที่ วิทยาลัยการอาชีพอินทพร
วนหน่วยกิตที่รับโอนมา/ยกเว้น

วัน เดือน ปี เกิด 12 เมษายน 2517

วันเข้าศึกษา 14 มิถุนายน 2542

เดิม ปวศ.

วันสำเร็จการศึกษา 26 มีนาคม 2544

รหัสวิชา	ชื่อวิชา	น.ก.	ระดับ	ภาคเรียน	รหัสวิชา	ชื่อวิชา	น.ก.	ระดับ
	หมวดวิชาการศึกษาทั่วไป				1/42 5551303	หลักการออกแบบสถาปัตยกรรมเบื้องต้น	3	B
1500103	ภาษาอังกฤษเพื่อการสื่อสารและทักษะการเรียนรู้	3	D	2/42 5563101	วัสดุก่อสร้าง 2	2	B	
2000102	สุนทรียภาพของชีวิต	3	C	2/42 5563202	เขียนแบบก่อสร้าง	3	A	
2500101	พฤติกรรมมนุษย์กับการพัฒนาตนเอง	3	B+	1/42 5563401	งานก่อสร้าง 1	2	B	
2500103	วิถีโลก	3	C	1/42 5563602	ทฤษฎีโครงสร้าง 2	3	D+	
2500104	ชีวิตกับสิ่งแวดล้อม	3	C+	1/43 5563701	ธุรกิจก่อสร้างและการประมาณราคา	2	B+	
4000106	การคิดและการตัดสินใจ	3	C+	2/43 5563703	สถาปัตยกรรมสิ่งแวดล้อม	2	B+	
	หมวดวิชาเฉพาะด้าน				2/42 5564301	ผลิตภัณฑ์งานไม้อุตสาหกรรม	2	C
1003801	การศึกษาสังคมและการมีส่วนร่วม 2	1	B+	2/43 5564302	การออกแบบผลิตภัณฑ์เทคนิค	2	A	
1004801	การฝึกประสบการณ์วิชาชีพครูเต็มรูป 2	3	A	2/43 5564601	การออกแบบโครงสร้างคอนกรีตเสริมเหล็ก 2	3	B	
1011101	ความเป็นครู	2	P	1/42 5564603	กำลังวัสดุ	3	A	
1011102	การศึกษาไทย	2	P	1/43 5564701	เทคโนโลยีคอนกรีต 2	3	B+	
1011105	การมัธยมศึกษา	2	B+	2/43 5564902	โครงการพิเศษ	2	B+	
1022301	หลักการสอน	3	P		หมวดวิชาเลือกเสรี			
1023205	หลักสูตรอุตสาหกรรมศึกษาและการจัดการมัธยมศึกษา	3	B+	2/43 4081403	ผู้กำกับลูกเสือ-เนตรนารีสามัญรุ่นใหญ่ขั้นความรู้เบื้องต้น	1	A	
1023614	พฤติกรรมการสอนวิชาช่างอุตสาหกรรม	3	B+	2/43 5513506	เทคโนโลยีการจัดการอุตสาหกรรม	2	C+	
1023814	การทดลองสอนวิชาช่างอุตสาหกรรม	1	A	1/43 5514302	การบริหารงานวัสดุ	2	B	
1032101	เทคโนโลยีการศึกษา	2	P	1/43 5613104	เทคโนโลยีการผลิตเบื้องต้น	2	B	
1042103	การประเมินผลการเรียน	2	P		**** จบรายงานผลการเรียน ****			
1043406	ความรู้พื้นฐานเกี่ยวกับภาควิชา	2	B+					
1051202	จิตวิทยาการเรียนการสอน	2	P					
1053501	จิตวิทยาและการแนะแนวเด็กวัยรุ่น	3	B					
5504203	ระบบผลิตอุตสาหกรรม	2	C					
5511301	สวัสดิศึกษาในโรงงาน	2	B					
5512301	การจัดและบริหาร โรงฝึกงาน	2	B					

ลายเซ็น
 (นายอนิรุจน์ เลาหะสราญ)

หน่วยกิต ๑4 ค่าคะแนนเฉลี่ย 243.0 / 81 = 3.00

ค้ำ : A ดีเยี่ยม = 4, B+ ดีมาก = 3.5, B ดี = 3, C+ ดีพอใช้ = 2.5, C พอใช้ = 2, D+ อ่อน = 1.5, D อ่อนมาก = 1, E ตก = 0

PD - ผ่านดีเยี่ยม, P - ผ่าน, F - ไม่ผ่าน, E - รอผล, * - เรียนซ้ำ, เรียนวิชาเลือกอื่นแทน

เหตุ *** เรียนครบหลักสูตร ***

เมื่อ 28 มีนาคม 25๕๔

ลงชื่อ นายทะเบียน
 ลงชื่อ อธิการบดี
 (รองศาสตราจารย์ ดร.เป็รื่อง กิจรัตน์ภร)

เอกสารนี้ต้องประทับตราจึงจะสมบูรณ์

(นายเอกนรินทร์ แก้วประดิษฐ์)
 ปลัดเทศบาล ปฏิบัติหน้าที่
 นายกเทศมนตรีตำบลลำเลียง



ผนวก 9

หนังสือรับรองของวิศวกรผู้ควบคุมการก่อสร้าง

โดยหนังสือฉบับนี้ข้าพเจ้า.....นายจักรพงษ์ ไสสุชล..... ซึ่งเป็นผู้ได้รับอนุญาตให้เป็นผู้ประกอบวิชาชีพวิศวกรรมควบคุมตามกฎหมายว่าด้วยวิชาชีพวิศวกรรม ประเภท.....ภาควิศวกร.....สาขาวิศวกรรมโยธา... ตามใบอนุญาตเลขทะเบียน.....ภย.๔๓/๗๔๔.....และ ขณะนี้ไม่ได้ถูกเพิกถอนใบอนุญาตให้ประกอบวิชาชีพดังกล่าว อายุ.....๓๕.....ปี สัญชาติ.....ไทย.....อยู่บ้านเลขที่.....๕๔.....ซอย.....โรงเรียนบ้านบกกทราย หมู่ที่.....๔.....ตำบล.....น้ำจืดอำเภอ.....กระบุรี.....จังหวัด.....ระนอง.....โทรศัพท์.....๐๘๒-๘๐๙-๓๒๑๖.....เป็นผู้ควบคุมงาน โครงการก่อสร้างถนนคอนกรีตเสริมเหล็ก ซอยหอยกาน (ตอน ๒) หมู่ที่.....๗.....ตำบล.....ลำเลียง อำเภอ.....กระบุรี.....จังหวัด.....ระนอง.....

ข้าพเจ้าขอรับรองได้ว่าควบคุมงาน โครงการก่อสร้างถนนคอนกรีตเสริมเหล็ก ซอยหอยกาน (ตอน ๒) ดังกล่าวข้างต้นจนแล้วเสร็จทั้งหมดให้เป็นไปโดยถูกต้องตามที่ได้รับใบอนุญาต

เพื่อเป็นหลักฐาน ข้าพเจ้าได้ลงลายมือชื่อไว้เป็นสำคัญ

(ลงชื่อ)..........ผู้ควบคุมงาน
(นายจักรพงษ์ ไสสุชล)

(ลงชื่อ)..........ผู้รับจ้าง
(นายอนูรัตน์ เลาทะสรากุล)
ห้างหุ้นส่วนจำกัด ช.นิภัช ก่อสร้าง

หมายเหตุ

๑. ต้องแนบสำเนารูปถ่ายบัตร หรือใบอนุญาตให้ประกอบอาชีพวิศวกรรมควบคุม ตาม พ.ร.บ. วิชาชีพ วิศวกรรม มาพร้อมหนังสือรับรองนี้ด้วย
๒. ถ้าใบอนุญาตดังกล่าวหมดอายุในระหว่างที่การก่อสร้างยังไม่แล้วเสร็จ จะต้องนำสำเนารูปถ่ายบัตรติดใบอนุญาตให้ต่ออายุแล้วไปมอบให้กับผู้ว่าจ้าง งานก่อสร้างนี้

(นายเอกนรินทร์ แก้วประดิษฐ์)
ปลัดเทศบาล ปฏิบัติหน้าที่
นายกเทศมนตรีตำบลลำเลียง



ใบอนุญาตประกอบวิชาชีพวิศวกรรมควบคุม
 Thai Professional Engineering License
 เลขประจำตัวประชาชน (ID) 1-86990-0-133-55-
 นาย จักรพงษ์ ไสสุชล
 Title/Name Surname Mr. Chakkapong Saisuchon
 เลขทะเบียน ภย.87788 License No.
 ระดับ ภาควิศวกร Associate Eng Level
 วิชา Civi Discipline
 เลขที่สมาชิก 304629 Member No.
 วันอนุญาต 12 พ.ย. 2568 Date of Issue
 วันหมดอายุ 11 พ.ย. 2569 Date of Expiry
 (นายสุวิทย์ สุวรรณวิไล) นายกวิศวกรรม President

ใช้ในการประกอบหนังสือรับรองวิศวกรรมผู้ควบคุมการก่อสร้าง โครงการก่อสร้าง ลำเลียง อำเภอ หนอง... จังหวัด... ของ...

สำเนาถูกต้อง

ลงชื่อ.....

(นายจักรพงษ์ ไสสุชล)

ภย.๘๗๗๘๘



000022418

สภาวิศวกร
COUNCIL OF ENGINEERS
www.coe.or.th



(นายเอกนรินทร์ แก้วประดิษฐ์)
ปลัดเทศบาล ปฏิบัติหน้าที่
นายกเทศมนตรีตำบลลำเลียง





ใช้ในการประกอบหนังสือรับรองวิศวกรรมผู้ควบคุมงาน
 หมู่ที่ ๕ ตำบล อ่าวใหญ่ อำเภอเมือง จังหวัดบุรีรัมย์ พ.ศ. ๒๕๖๒

สภาวิศวกร

คำเชิญบัตรนี้ได้ออกแสดงว่า

นายจักรพงษ์ ไสสุชล วิศวกร
 มีสิทธิประกอบวิชาชีพวิศวกรรมควบคุม
 ระดับภาคีวิศวกร สาขาวิศวกรรมโยธา
 ตามใบอนุญาตเลขทะเบียน ภย.๘๗๗๘๘

ตั้งแต่วันที่ ๑๒ พฤศจิกายน ๒๕๖๔

ลงชื่อ.....
 (นายจักรพงษ์ ไสสุชล)
 ภย.๘๗๗๘๘



(นายพิเชษฐ์ แสง-โชติ)
 เดชาธิการสภาวิศวกร

(นายเอกนรินทร์ แก้วประดิษฐ์)
 บัณฑิตสภา ปฏิบัติหน้าที่
 นายกเทศมนตรีตำบลลำเต็ย

(นายสุวิชัย สุวรรณสวัสดิ์)
 นายกตภาวิศิษฏ์

(Handwritten signature)

ใช้ในการประกอบหนังสือรับรองวิศวกรรมผู้ควบคุมการก่อสร้าง โครงการก่อสร้าง ท่าอากาศยาน ลำปาง อำเภอ ลำปาง จังหวัด ลำปาง

บัตรประจำตัวประชาชน Thai National Card
 เลขประจำตัวประชาชน 1 8699 00133 55 3
 Identification Number

ชื่อตัวและชื่อสกุล นาย จักรพงษ์ ไสสุชล
 Name Mr. Chakkaphong Saisuchol
 Last name Saisuchol
 เกิดวันที่ 15 พ.ย. 2533
 Date of Birth 15 Nov 1990
 ศาสนา พุทธ

ที่อยู่ 58 หมู่ที่ 8 ต.น้ำจืด อ.กระบุรี จ.ระนอง 20 ก.ค. 2563
 20 Jul 2020 (นายเอกนรินทร์ ไสสุชล) 14 พ.ย. 2563
 Date of issue (นายเอกนรินทร์ ไสสุชล) 14 Nov 2020
 Date of expiry 8504-05-07201403



สำเนาถูกต้อง

ลงชื่อ.....

(นายจักรพงษ์ ไสสุชล)

ภย.๘๗๗๘๘



(นายเอกนรินทร์ แก้วประดิษฐ์)
 ปลัดเทศบาล ปฏิบัติหน้าที่
 นายกเทศมนตรีตำบลลำปาง

รายการเกี่ยวกับบ้าน

เลขรหัสประจำบ้าน 8504-003429-6 สำนักทะเบียน อำเภอกระบุรี จังหวัดระนอง เล่มที่

รายการที่อยู่ 58 หมู่ที่ 8 ตำบลเขาเจ็ฐ อำเภอกระบุรี จังหวัดระนอง

ชื่อหมู่บ้าน ชื่อบ้าน

ประเภทบ้าน บ้าน ลักษณะบ้าน

วันเดือนปีที่กำหนดบ้านเลขที่

ลงชื่อ (นายเอกนรินทร์ แก้วประดิษฐ์) นายทะเบียน

เดือนปีที่ขึ้นทะเบียนบ้าน 18 พฤศจิกายน พ.ศ. 2562

ใช้ในการประกอบหนังสือรับรองวิศวกรผู้ควบคุมการก่อสร้าง โครงการก่อสร้างถนนคอนกรีตเสริมเหล็ก ขยายขยาย (ตอน ๒)

หมู่ที่ ๘ ตำบล เขาเจ็ฐ อำเภอ กระบุรี จังหวัด ระนอง

สำเนาถูกต้อง

เล่มที่ 1 รายชื่อบุคคลที่เป็นชื่อของเลขรหัสประจำบ้าน

ชื่อ นายจักรพงษ์ ไสสุชล ลงชื่อ 8504-003429-6 ลำดับที่ 5

เลขประจำตัวประชาชน 1-8699-00133-55-3 สถานภาพ ว่าง สัญชาติ ไทย เพศ ชาย

หมายเลขโทรศัพท์มือถือ 3-8504-00084-64-1 สัญชาติ ไทย (นายจักรพงษ์ ไสสุชล)

บัญชีให้คำปรึกษา ชื่อ ทวี 3-8504-00031-97-1 สัญชาติ ไทย เกิดเมื่อ 15 พ.ย. 2533

9 หมู่ที่ 8 ต. โศภนวิวัฒน์ (นางสาววิมล พรหมฤทธิ์)

คลองหอยโข่ง อ. สงขลา เมื่อ 23 ธ.ค. 2562

นายทะเบียน

นางทะเบียน

(นายเอกนรินทร์ แก้วประดิษฐ์)
ปลัดเทศบาล ปฏิบัติหน้าที่
นายกเทศมนตรีตำบลลำเลียง



ผนวก 10

แนวทางปฏิบัติการกำหนดเงื่อนไข หลักเกณฑ์ ประเภทงานก่อสร้าง สูตรและวิธีการคำนวณที่ใช้กับสัญญาแบบปรับราคาได้ (ค่า K) ของการประกวดราคานานาชาติ และกำหนดแนวทางปฏิบัติเพิ่มเติมจากมติคณะรัฐมนตรีเมื่อวันที่ ๒๒ สิงหาคม ๒๕๓๒ กรณีการจ้างเหมาก่อสร้างแบบ Design-and-Build

ตามที่คณะรัฐมนตรีได้มีมติเมื่อวันที่ ๑๔ มิถุนายน ๒๕๕๓ แจ้งตามหนังสือสำนักเลขาธิการคณะรัฐมนตรี ด่วนที่สุด ที่ นร ๐๕๐๕/ว ๑๙๔ ลงวันที่ ๑๖ มิถุนายน ๒๕๕๓ เห็นชอบเงื่อนไข หลักเกณฑ์ ประเภทงานก่อสร้าง สูตรและวิธีการคำนวณที่ใช้กับสัญญาแบบปรับราคาได้ (ค่า K) ของโครงการก่อสร้างที่มีการจัดจ้างแบบการประกวดราคานานาชาติ และกำหนดแนวทางปฏิบัติเพิ่มเติมจากมติคณะรัฐมนตรีเมื่อวันที่ ๒๒ สิงหาคม ๒๕๓๒ กรณีการจ้างเหมาก่อสร้างแบบ Design-and-Build ตามที่สำนักงานคณะกรรมการ

สำนักงานประมาณขอเรียนชี้แจงและชักชวนความเข้าใจในการปฏิบัติตามมติคณะรัฐมนตรีดังกล่าวข้างต้น ดังนี้

๑. แนวทางปฏิบัติเพิ่มเติมจากมติคณะรัฐมนตรีเมื่อวันที่ ๒๒ สิงหาคม ๒๕๓๒ กรณีการจัดจ้างงานออกแบบพร้อมก่อสร้าง (Design and Build) เช่น งานก่อสร้างอุโมงค์รถไฟฟ้าใต้ดิน งานระบบรางรถไฟฟ้ามหานคร เป็นต้น และการจ้างเหมาแบบ Turnkey เป็นงานจ้างเหมาแบบเบ็ดเสร็จ มีรูปแบบและขอบเขตการดำเนินงานครอบคลุมการสำรวจ ออกแบบ และก่อสร้างจนแล้วเสร็จสมบูรณ์โดยผู้รับจ้างรายเดียว ผู้รับจ้างเสนอราคาเป็นราคาเหมารวม ไม่มีรายละเอียดบัญชีแสดงปริมาณวัสดุและราคา (Bill of Materials : B.O.M.) มีการพิจารณาราคาเพื่อความเสถียรภาพ รวมทั้งเมื่อการผันผวนของราคาวัสดุก่อสร้างและค่าแรงงานที่เกิดขึ้นในอนาคตไว้แล้ว ซึ่งไม่สอดคล้องกับหลักการแนวคิดของการใช้สัญญาแบบปรับราคาได้ที่มีวัตถุประสงค์ในการลดความเสี่ยงของผู้รับจ้างจากความผันผวนของราคาวัสดุก่อสร้าง และป้องกันมิให้ผู้รับจ้างบวกราคาเพื่อการเปลี่ยนแปลงวัสดุไว้ล่วงหน้า ซึ่งไม่สมควรนำเงื่อนไข หลักเกณฑ์ ประเภทงานก่อสร้าง สูตร และวิธีการคำนวณที่ใช้กับสัญญาแบบปรับราคาได้ (ค่า K) ตามนัยมติคณะรัฐมนตรีเมื่อวันที่ ๒๒ สิงหาคม ๒๕๓๒ มาใช้ ไม่น่าจะเป็นการใช้เงินงบประมาณหรือการใช้เงินกู้ภายในประเทศ/ต่างประเทศ รวมทั้งการประกวดราคานานาชาติ

๒. ส่วนราชการ รัฐวิสาหกิจ องค์กรปกครองส่วนท้องถิ่น องค์กรอิสระ และหน่วยงานอื่นของรัฐ ที่มีโครงการก่อสร้างจัดจ้างแบบประกวดราคานานาชาติ ให้ใช้เงื่อนไข หลักเกณฑ์ ประเภทงานก่อสร้าง สูตร และวิธีการคำนวณที่ใช้กับสัญญาแบบปรับราคาได้ (ค่า K) ให้เป็นมาตรฐานเดียวกัน ดังนี้

ก. เงื่อนไขและหลักเกณฑ์

- ๑. สัญญาแบบปรับราคาได้นี้ให้ใช้กับงานก่อสร้างที่มีการประกวดราคานานาชาติ (International Bidding) สำหรับการจ้างก่อสร้างที่มีแบบรายละเอียด (Design-Bid-Build) และอยู่ในเงื่อนไขและหลักเกณฑ์ตามที่ได้กำหนดนี้
- ๒. สัญญาแบบปรับราคาได้นี้ให้ใช้ทั้งในกรณีเพิ่มหรือลดค่างานจากค่างานเดิมตามสัญญาเมื่อดัชนีราคา ซึ่งจัดทำขึ้นโดยกระทรวงพาณิชย์ มีการเปลี่ยนแปลงสูงขึ้น หรือลดลงจากเดิม ขณะเมื่อ ๒๘ วันก่อนวันยื่นซองประกวดราคา
- ๓. การนำสัญญาแบบปรับราคาได้ไปใช้นั้น ผู้ว่าจ้างต้องแจ้ง และประกาศให้ผู้รับจ้างทราบ

เช่น ในประกาศประกวดราคาฯ และต้องระบุในสัญญาจ้างด้วยว่างานจ้างเหมา นั้น ๆ จะใช้สัญญาแบบปรับราคาได้ พร้อมทั้งกำหนดประเภทของงานก่อสร้าง สูตรและวิธีการคำนวณ ที่ให้มีการปรับเพิ่มหรือลดเงินไว้ชัดเจน

(นายเอกภกรินทร์ แก้วประดิษฐ์)
ปลัดเทศบาล ปฏิบัติหน้าที่
นายกเทศมนตรีตำบลลำเลียง



ในกรณีที่ทีมงานก่อสร้างหลายประเภทในงานจ้างคราวเดียวกัน จะต้องแยกประเภทงานก่อสร้างแต่ละประเภทให้ชัดเจนตามลักษณะของงานก่อสร้างนั้น ๆ และให้สอดคล้องกับสูตรที่กำหนดไว้

๔. การขอเงินเพิ่มค่างานก่อสร้างตามสัญญาแบบปรับราคาได้นี้ เป็นหน้าที่ของผู้รับจ้างที่จะต้องเรียกร้องภายในกำหนด ๙๐ วัน นับตั้งแต่วันที่ผู้ว่าจ้างออกหนังสือรับรองผลงานแล้วเสร็จ (Certificate of Completion) หากพ้นกำหนดนี้ไปแล้วผู้รับจ้างไม่มีสิทธิ์ที่จะเรียกร้องเงินเพิ่มค่างานก่อสร้างจากผู้ว่าจ้างได้อีกต่อไป และในกรณีที่ผู้ว่าจ้างจะต้องเรียกเงินคืนจากผู้รับจ้าง ให้ผู้ว่าจ้างที่เป็นคู่สัญญาเรียกเงินคืนจากผู้รับจ้างโดยเร็ว หรือให้หักค่างานของงวดต่อไป หรือให้หักเงินจากหลักประกันสัญญา แล้วแต่กรณี

๕. การพิจารณาคำนวณเงินเพิ่มหรือลด และการจ่ายเงินเพิ่มหรือเรียกเงินคืนจากผู้รับจ้างตามเงื่อนไขของสัญญาแบบปรับราคาได้ ต้องได้รับการตรวจสอบและเห็นชอบจากสำนักงบประมาณและให้ถือการพิจารณาวินิจฉัยของสำนักงบประมาณเป็นที่สิ้นสุด

ข. ประเภทงานก่อสร้างและสูตรที่ใช้กับสัญญาแบบปรับราคาได้

ในการพิจารณาเพิ่มหรือลดราคาค่าจ้างเหมาก่อสร้าง ให้คำนวณตามสูตรดังนี้

$P = (PC) \times (K)$

กำหนดให้ P = ราคาค่างานต่อหน่วยหรือราคาค่างานเป็นงวดที่จะต้องจ่ายให้ผู้รับจ้าง

PC = ราคาค่างานต่อหน่วยที่ผู้รับจ้างประมูลได้ หรือราคาค่างานเป็นงวดซึ่งระบุไว้ในสัญญาแล้วแต่กรณี

K = ESCALATION FACTOR ที่หักด้วย ๕% เมื่อต้องเพิ่มค่างานหรือบวกเพิ่ม ๕% เมื่อต้องเรียกค่างานคืน

ESCALATION FACTOR K หาได้จากสูตร ซึ่งแบ่งตามประเภทและลักษณะงาน ดังนี้

หมวดที่ ๑ งานอาคาร

งานอาคาร หมายถึง ตัวอาคาร เช่น ที่ทำการ โรงเรียน โรงพยาบาล หอพัก ที่พักอาศัย หอประชุม อัฒจันทร์ ยิมเนเซียม สระว่ายน้ำ โรงอาหาร คลังพัสดุ โรงงาน รั้ว เป็นต้น และให้หมายความรวมถึง

๑.๑ ไฟฟ้าของอาคารบรรจบถึงสายเมนจำหน่าย แต่ไม่รวมถึงหม้อแปลงและระบบไฟฟ้าภายในบริเวณ

๑.๒ ประปาของอาคารบรรจบถึงท่อเมนจำหน่าย แต่ไม่รวมถึงระบบประปาภายในบริเวณ

๑.๓ ระบบท่อหรือระบบสายต่าง ๆ ที่ติดหรือฝังอยู่ในส่วนของอาคาร เช่น ท่อปรับอากาศ ท่อก๊าซ สายไฟฟ้าสำหรับเครื่องปรับอากาศ สายล่อฟ้า ฯลฯ

๑.๔ ทางระบายน้ำของอาคารจนถึงทางระบายน้ำภายนอก

๑.๕ ส่วนประกอบที่จำเป็นสำหรับอาคาร เฉพาะส่วนที่ติดกับอาคารโดยต้องสร้างหรือประกอบพร้อมกับการก่อสร้างอาคาร แต่ไม่รวมถึง เครื่องจักรหรือเครื่องมือกลที่นำมาประกอบหรือติดตั้ง เช่น ลิฟท์ เครื่องคอมพิวเตอร์ เครื่องสูบน้ำ เครื่องปรับอากาศ พัดลม ฯลฯ

๑.๖ ทางเท้ารอบอาคาร ดินถม ดินดัก ห่างจากอาคารโดยรอบไม่เกิน ๓ เมตร

สูตร $K = 0.๒๕ + 0.๑๕ It/0 + 0.๑๐ Ct/Co + 0.๕๐ Mt/Mo + 0.๑๐ St/So$

(นายเอกนรินทร์ แก้วประดิษฐ์)
ปลัดเทศบาล ปฏิบัติหน้าที่
นายกเทศมนตรีตำบลลำเลียง



หมวดที่ ๒ งานดิน

๒.๑ งานดิน หมายถึง การขุดดิน การตัดดิน การบดอัดดิน การขุดเปิดหน้าดิน การเกลี่ยบดอัดดิน การขุด-ถมบดอัดแน่นเขื่อน คลอง คันคลอง คันกันน้ำ คันทาง ซึ่งต้องใช้เครื่องจักรเครื่องมือกลปฏิบัติงาน

สำหรับการถมดินให้หมายความถึง การถมดินหรือทรายหรือวัสดุอื่น ที่มีการควบคุมคุณสมบัติของวัสดุนั้น ๆ และมีข้อกำหนดวิธีการถม รวมทั้งมีการบดอัดแน่นโดยใช้เครื่องจักร เครื่องมือกลเพื่อให้ได้มาตรฐานตามที่กำหนดไว้ เช่นเดียวกับงานก่อสร้างถนนหรือเขื่อนชลประทาน

ทั้งนี้ ให้รวมถึงงานประเภท EMBANKMENT, EXCAVATION, SUBBASE, SELECTED MATERIAL, UNTREATED BASE และ SHOULDER

$$\text{ใช้สูตร } K = 0.30 + 0.10lt/lc + 0.40 Et/Eo + 0.20 Ft/Fo$$

๒.๒ งานหินเรียง หมายถึง งานหินขนาดใหญ่นำมาเรียงกันเป็นชั้นให้เป็นระเบียบ จนได้ความหนาที่ต้องการ โดยในช่องว่างระหว่างหินใหญ่จะแซมด้วยหินย่อยหรือกรวดขนาดต่าง ๆ และทรายให้เต็มช่องว่าง มีการควบคุมคุณสมบัติของวัสดุและมีข้อกำหนดวิธีการปฏิบัติโดยใช้เครื่องจักร เครื่องมือกล หรือแรงคน และให้หมายความรวมถึงงานหินทิ้ง งานหินรียาวยาแนว หรืองานหินใหญ่ ที่มีลักษณะคล้ายคลึงกัน เพื่อการป้องกันการกัดเซาะพังทลายของลาดตลิ่งและช่องลำน้ำ

$$\text{ใช้สูตร } K = 0.40 + 0.20 lt/lc + 0.20 Mt/Mo + 0.20 Ft/Fo$$

๒.๓ งานเจาะระเบิดหิน หมายถึง งานเจาะระเบิดหินทั่ว ๆ ไป ระยะทางขนย้ายไป - กลับประมาณไม่เกิน ๒ กิโลเมตร ยกเว้นงานเจาะระเบิดอุโมงค์ซึ่งต้องใช้เทคนิคขั้นสูง

$$\text{ใช้สูตร } K = 0.45 + 0.15lt/lc + 0.10Mt/Mo - 0.20Et/Eo + 0.10Ft/Fo$$

หมวดที่ ๓ งานทาง

๓.๑ งานผิวทาง PRIME COAT, TACK COAT, SEAL COAT

$$\text{ใช้สูตร } K = 0.30 + 0.40 At/Ac + 0.20Et/Eo + 0.10 Ft/Fo$$

๓.๒ งานผิวทาง SURFACE TREATMENT SLURRY SEAL

$$\text{ใช้สูตร } K = 0.30 + 0.10 Mt/Mo + 0.30 At/Ac + 0.20 Et/Eo + 0.10 Ft/Fo$$

๓.๓ งานผิวทาง ASPHALTIC CONCRETE, PENETRATION MACADAM

$$\text{ใช้สูตร } K = 0.30 + 0.10 Mt/Mo + 0.40 At/Ac + 0.10 Et/Eo + 0.10 Ft/Fo$$

๓.๔ งานผิวถนนคอนกรีตเสริมเหล็ก หมายถึง ผิวถนนคอนกรีตที่ใช้เหล็กเสริมซึ่งประกอบด้วย ตะแกรงเหล็กเส้นหรือตะแกรงลวดเหล็กกล้าเชื่อมติด (WELDED STEEL WIRE FARRIC) เหล็กเดือย (DOWEL BAR) เหล็กยึด (DEFORMED TIE BAR) และรอยต่อต่าง ๆ (JOINT) ทั้งนี้ ให้หมายความรวมถึงแผ่นพื้นคอนกรีตเสริมเหล็กบริเวณคอคสะพาน (R.C BRIDGE APPROACH) ด้วย

$$\text{ใช้สูตร } K = 0.30 + 0.10 lt/lc + 0.35 Ct/Co + 0.10 Mt/Mo + 0.15 St/So$$



(นายเอกนรินทร์ แก้วประดิษฐ์)

ปลัดเทศบาล ปฏิบัติหน้าที่

นายกเทศมนตรีตำบลลำเลียง



๓.๕ งานท่อระบายน้ำคอนกรีตเสริมเหล็กและงานบ่อพัก หมายถึง ท่อคอนกรีตเสริมเหล็กสำหรับงานระบายน้ำ (PRECAST REINFORCED CONCRETE DRAINAGE PIPE) งานวางระบายน้ำคอนกรีตเสริมเหล็ก งานติดตั้งคอนกรีตเสริมเหล็กวางระบายน้ำและบริเวณลาดคอสะพาน รวมทั้งงานบ่อพักคอนกรีตเสริมเหล็กและงานคอนกรีตเสริมเหล็กอื่นที่มีรูปแบบและลักษณะงานคล้ายคลึงกัน เช่น งานบ่อพัก (MANHOLE) ท่อร้อยสายโทรศัพท์ ท่อร้อยสายไฟฟ้า เป็นต้น

$$\text{ใช้สูตร K} = 0.35 + 0.20 \text{ It/Io} + 0.15 \text{ Ct/Co} + 0.15 \text{ Mt/Mo} + 0.15 \text{ St/So}$$

๓.๖ งานโครงสร้างคอนกรีตเสริมเหล็กและงานเชื่อมกันตลิ่ง หมายถึง สะพานคอนกรีตเสริมเหล็ก โครงสร้างฐานรากคอนกรีตเสริมเหล็กคอสะพาน (R.C BEARING UNIT) ท่อเหลี่ยมคอนกรีตเสริมเหล็ก (R.C BOX CULVERT) หรือตั้งน้ำโครงสร้างคอนกรีตเสริมเหล็ก เชื่อมกันตลิ่งคอนกรีตเสริมเหล็ก ทาเทียบเรือคอนกรีตเสริมเหล็กและสิ่งก่อสร้างอื่นที่มีลักษณะคล้ายคลึงกัน

$$\text{ใช้สูตร K} = 0.30 + 0.10 \text{ It/Io} + 0.15 \text{ Ct/Co} + 0.10 \text{ Mt/Mo} + 0.15 \text{ St/So}$$

๓.๗ งานโครงสร้างเหล็ก หมายถึง สะพานเหล็กสำหรับคนเดินข้ามถนน โครงเหล็กสำหรับติดตั้งป้ายจราจรชนิดแขวนสูง เสาไฟฟ้าแรงสูง เสาวิทยุ เสาโทรทัศน์ หรืองานโครงสร้างอื่น ที่มีลักษณะคล้ายคลึงกัน แต่ไม่รวมถึงงานติดตั้งเสาโครงเหล็กสายส่งของการไฟฟ้าฝ่ายผลิตแห่งประเทศไทย

$$\text{ใช้สูตร K} = 0.25 + 0.10 \text{ It/Io} + 0.05 \text{ Ct/Co} + 0.10 \text{ Mt/Mo} + 0.20 \text{ St/So}$$

หมวดที่ ๔ งานชลประทาน

๔.๑ งานอาคารชลประทานไม่รวมบานเหล็ก หมายถึง อาคารคอนกรีตเสริมเหล็กชนิดต่าง ๆ ที่ก่อสร้างในแนวคลองส่งน้ำหรือคลองระบายน้ำ เพื่อควบคุมระดับและหรือปริมาณน้ำ ได้แก่ ท่อระบายน้ำ น้ำตก รางเท สะพานน้ำ ท่อลอด ใจพอน และอาคารชลประทานชนิดอื่น ๆ ที่ไม่มีบานระบายเหล็ก แต่ไม่รวมถึงงานอาคารชลประทานขนาดใหญ่ เช่น ฝาย ทางระบายน้ำล้น หรืออาคารชลประทานประกอบของเขื่อน เป็นต้น

$$\text{ใช้สูตร K} = 0.40 + 0.20 \text{ It/Io} + 0.10 \text{ Ct/Co} + 0.10 \text{ Mt/Mo} + 0.10 \text{ St/So}$$

๔.๒ งานอาคารชลประทานรวมบานเหล็ก หมายถึง อาคารคอนกรีตเสริมเหล็กชนิดต่าง ๆ ที่ก่อสร้างในแนวคลองส่งน้ำหรือคลองระบายน้ำ เพื่อควบคุมระดับและหรือปริมาณน้ำ ได้แก่ ท่อส่งน้ำเข้ามา ท่อระบายน้ำ ประตูระบายน้ำ อาคารอัดน้ำ ท่อลอดและอาคารชลประทานชนิดต่าง ๆ ที่มีบานระบายน้ำ แต่ไม่รวมถึงงานอาคารชลประทานขนาดใหญ่ เช่น ฝาย ทางระบายน้ำล้น หรืออาคารชลประทานประกอบของเขื่อน เป็นต้น

$$\text{ใช้สูตร K} = 0.35 + 0.20 \text{ It/Io} + 0.10 \text{ Ct/Co} + 0.10 \text{ Mt/Mo} + 0.15 \text{ St/So}$$

๔.๓ งานบานระบาย TRASHRACK และ STEEL LINER หมายถึง บานระบายเหล็กเครื่องกว้าน และโครงยก รวมทั้ง BULK HEAD GATE และงานท่อเหล็ก

$$\text{ใช้สูตร K} = 0.35 + 0.20 \text{ It/Io} + 0.15 \text{ St/So}$$

๔.๔ งานเหล็กเสริมคอนกรีต และ ANCHOR BAR หมายถึง เหล็กเส้นที่ใช้เสริมในงาน คอนกรีต และเหล็ก ANCHOR BAR ของงานฝาย ทางระบายน้ำล้น หรืออาคารชลประทานประกอบของเขื่อน ซึ่งมีสัญญาแยกจ่ายเฉพาะงานเหลาดังกล่าวเท่านั้น

$$\text{ใช้สูตร K} = 0.25 + 0.15 \text{ It/Io} + 0.10 \text{ St/So}$$

(นายเอกนรินทร์ แก้วประดิษฐ์)
ปลัดเทศบาล ปฏิบัติหน้าที่
นายกเทศมนตรีตำบลลำเลียง



๔.๕ งานคอนกรีตไม่รวมเหล็กและคอนกรีตควดคลอง หมายถึง งานคอนกรีตเสริมเหล็กที่หักส่วนของเหล็กออกมาแยกคำนวณตรงหากของงานฝ้าย ทางระบายน้ำคั้นหรืออาคารชลประทานประเภทของเขื่อนซึ่งมีสัญญาแยกจ่ายเฉพาะงานคอนกรีตดังกล่าวเท่านั้น

$$\text{ใช้สูตร K} = 0.๔๐ + 0.๑๕t/lo + 0.๒๕Ct/Co + 0.๒๐Mt/Mo$$

๔.๖ งานเจาะ หมายถึง การเจาะพร้อมทั้งฝังท่อขนาดรูในไม่น้อยกว่า ๔๘ มิลลิเมตร ในชั้นดินหินผุหรือหินที่แตกหัก เพื่อยัดฉีดน้ำปูน และให้รวมถึงงานซ่อมแซมฐานรากอาคารชลประทาน ถนนและอาคารต่าง ๆ โดยการอัดฉีดน้ำปูน

$$\text{ใช้สูตร K} = 0.๔๐ + 0.๒๐lt/lo + 0.๑๐Mt/Mo + 0.๒๐Et/Eo + 0.๑๐Ft/Fo$$

๔.๗ งานอัดฉีดน้ำปูน ค่าอัดฉีดน้ำปูนจะเพิ่มหรือลด ให้เฉพาะราคาซีเมนต์ที่เปลี่ยนแปลงตามดัชนีราคาของซีเมนต์ ที่กระทรวงพาณิชย์จัดทำขึ้น ในเดือนที่ส่งงานแต่ละงวด กันเดือนที่ ๒๘ วันก่อนวันยื่นซองประกวดราคา

หมวดที่ ๕ งานระบบสาธารณูปโภค

๕.๑ งานวางท่อ AC และ PVC

๕.๑.๑ ในกรณีที่ผู้ว่าจ้างเป็นผู้จัดหาท่อและหรืออุปกรณ์ให้

$$\text{ใช้สูตร K} = 0.๕๐ + 0.๒๕t/lo + 0.๒๕Mt/Mo$$

๕.๑.๒ ในกรณีที่ผู้รับจ้างเป็นผู้จัดหาท่อ AC และหรืออุปกรณ์

$$\text{ใช้สูตร K} = 0.๔๐ + 0.๑๐lt/lo + 0.๑๐Mt/Mo + 0.๔๐ACt/ACo$$

๕.๑.๓ ในกรณีที่ผู้รับจ้างเป็นผู้จัดหาท่อ PVC และหรืออุปกรณ์

$$\text{ใช้สูตร K} = 0.๔๐ + 0.๑๐lt/lo + 0.๑๐Mt/Mo + 0.๔๐PVCt/PVCo$$

๕.๒ งานวางท่อเหล็กเหนียวและท่อ HYDENSITY POLYETHYLENE

๕.๒.๑ ในกรณีที่ผู้ว่าจ้างเป็นผู้จัดหาท่อและหรืออุปกรณ์ให้

$$\text{ใช้สูตร K} = 0.๔๐ + 0.๑๐lt/lo + 0.๑๕ Mt/Mo + 0.๒๐Et/Eo + 0.๑๕Ft/Fo$$

๕.๒.๒ ในกรณีที่ผู้รับจ้างเป็นผู้จัดหาท่อเหล็กเหนียวและหรืออุปกรณ์และให้รวมถึงงาน

TRANSMISSION CONDUIT

$$\text{ใช้สูตร K} = 0.๔๐ + 0.๑๐lt/lo + 0.๑๐Mt/Mo + 0.๑๐Et/Eo + 0.๓๐Gt/GFo$$

๕.๒.๓ ในกรณีที่ผู้รับจ้างเป็นผู้จัดหาท่อ HYDENSITY POLYETHYLENE และหรืออุปกรณ์

$$\text{ใช้สูตร K} = 0.๕๐ + 0.๑๐lt/lo + 0.๑๐Mt/Mo + 0.๓๐PEt/PEo$$

๕.๓ งานปรับปรุงระบบอุโมงค์ส่งน้ำและงาน SECONDARY LINING

$$\text{ใช้สูตร K} = 0.๔๐ + 0.๑๐lt/lo + 0.๑๕Et/Eo + 0.๓๕ Gt/GFo$$

๕.๔ งานวางท่อ PVC หุ้มด้วยคอนกรีต

$$\text{ใช้สูตร K} = 0.๓๐ + 0.๑๐lt/lo + 0.๒๐ Ct/Co + 0.๑๕Mt/Mo + 0.๑๕St/So + 0.๓๐PVct/PVCo$$

๕.๕ งานวางท่อ PVC กลบทราย

$$\text{ใช้สูตร K} = 0.๒๕ + 0.๑๕lt/lo + 0.๑๕Mt/Mo + 0.๑๕PVct/PVCo$$

(นายเอกนรินทร์ แก้วประดิษฐ์)
ปลัดเทศบาล ปฏิบัติหน้าที่
นายกเทศมนตรีตำบลลำเลียง



๕.๖ งานวางท่อนเหล็กออบสังกะสี

$$\text{ใช้สูตร K} = 0.25 + 0.25t/l_0 + 0.50GIpT/GIp_0$$

ประเภทงานและสูตรต่อไปนี้เป็นเฉพาะงานก่อสร้างของการไฟฟ้าฝ่ายผลิตแห่งประเทศไทยเท่านั้น

๕.๗ งานก่อสร้างระบบสายส่งแรงสูงและสถานีไฟฟ้าย่อย

๕.๗.๑ งานติดตั้งเสาโครงเหล็กสายส่งและอุปกรณ์ รวมทั้งงานติดตั้งอุปกรณ์ไฟฟ้าสถานีไฟฟ้าย่อย

สำหรับงานติดตั้งเสาโครงเหล็กสายส่งและอุปกรณ์ ประกอบด้วยลักษณะงานดังนี้ คือ PRELIMINARY WORK (ยกเว้น BOUNDARY POST), TOWERS, INSULATOR STRING AND OVERHEAD GROUND WIRE ASSEMBLIES, CONDUCTOR AND OVER-HEAD GROUND WIRE STRINGING, LINE ACCESSORIES, GROUNDING MATERIALS

สำหรับงานติดตั้งอุปกรณ์ไฟฟ้าสถานีไฟฟ้าย่อย หมายถึง เฉพาะการติดตั้งอุปกรณ์ไฟฟ้าเท่านั้น

$$\text{ใช้สูตร K} = 0.20 + 0.25t/l_0 + 0.25 Ft/F_0$$

๕.๗.๒ งานก่อสร้างฐานรากเสาไฟฟ้า (TOWER FOUNDATION) และงานติดตั้ง BOUNDARY POST

$$\text{ใช้สูตร K} = 0.35 + 0.20t/l_0 + 0.20Ct/C_0 + 0.20St/S_0 + 0.25Ft/F_0$$

๕.๗.๓ งานก่อสร้างฐานรากอุปกรณ์ไฟฟ้าสถานีไฟฟ้าย่อย

$$\text{ใช้สูตร K} = 0.50 + 0.20t/l_0 + 0.25Ct/C_0 + 0.25St/S_0$$

๕.๘ งานหล่อและตอกเสาเข็มคอนกรีตอัดแรง

๕.๘.๑ งานเสาเข็มคอนกรีตอัดแรง

$$\text{ใช้สูตร K} = 0.35 + 0.25t/l_0 + 0.20Ct/C_0 + 0.20St/S_0$$

๕.๘.๒ งานเสาเข็มแบบ CAST IN PLACE

$$\text{ใช้สูตร K} = 0.20 + 0.20t/l_0 + 0.25Ct/C_0 + 0.25St/S_0$$

ประเภทงานและสูตรต่อไปนี้เป็นเฉพาะงานก่อสร้างของการไฟฟ้าส่วนภูมิภาคเท่านั้น

๕.๙ งานก่อสร้างสายส่งแรงสูงระบบแรงดัน ๖๙ - ๑๑๕ KV.

๕.๙.๑ ในกรณีที่ผู้ว่าจ้างเป็นผู้จัดหาวัสดุและหรืออุปกรณ์ให้

$$\text{ใช้สูตร K} = 0.50 + 0.05 t/l_0 + 0.20Mt/M_0 + 0.05Ft/F_0$$

๕.๙.๒ ในกรณีที่ผู้รับจ้างเป็นผู้จัดหาวัสดุหรืออุปกรณ์

$$\text{ใช้สูตร K} = 0.45 + 0.05t/l_0 + 0.20Mt/M_0 + 0.05Ft/F_0 + 0.25t/l_0$$

(นายเอกนรินทร์ แก้วประดิษฐ์)
ปลัดเทศบาล ปฏิบัติหน้าที่
นายกเทศมนตรีตำบลลำเลียง



ดัชนีราคาที่ใช้คำนวณตามสูตรที่ใช้กับสัญญาแบบปรับราคาได้ จัดทำขึ้นโดยกระทรวงพาณิชย์

- K = ESCALATION FACTOR
- It = ดัชนีราคาผู้บริโภคทั่วไปของประเทศไทย ในเดือนที่ส่งงานแต่ละงวด
- Io = ดัชนีราคาผู้บริโภคทั่วไปของประเทศไทย ในเดือนที่ ๒๘ วันก่อนวันขึ้นของประกวดราคา
- Ct = ดัชนีราคาซีเมนต์ ในเดือนที่ส่งงานแต่ละงวด
- Co = ดัชนีราคาซีเมนต์ ในเดือนที่ ๒๘ วันก่อนวันขึ้นของประกวดราคา
- Mt = ดัชนีราคาวัสดุก่อสร้าง (ไม่รวมเหล็กและซีเมนต์) ในเดือนที่ส่งงานแต่ละงวด
- Mo = ดัชนีราคาวัสดุก่อสร้าง (ไม่รวมเหล็กและซีเมนต์) ในเดือนที่ ๒๘ วันก่อนวันขึ้นของประกวดราคา
- St = ดัชนีราคาเหล็ก ในเดือนที่ส่งงานแต่ละงวด
- So = ดัชนีราคาเหล็ก ในเดือนที่ ๒๘ วันก่อนวันขึ้นของประกวดราคา
- Gt = ดัชนีราคาเหล็กแผ่นเรียบที่ผลิตในประเทศ ในเดือนที่ส่งงานแต่ละงวด
- Go = ดัชนีราคาเหล็กแผ่นเรียบที่ผลิตในประเทศ ในเดือนที่ ๒๘ วันก่อนวันขึ้นของประกวดราคา
- At = ดัชนีราคาแอลกอฮอล์ ในเดือนที่ส่งงานแต่ละงวด
- Ao = ดัชนีราคาแอลกอฮอล์ ในเดือนที่ ๒๘ วันก่อนวันขึ้นของประกวดราคา
- Et = ดัชนีราคาเครื่องจักรกลและบริภัณฑ์ ในเดือนที่ส่งงานแต่ละงวด
- Eo = ดัชนีราคาเครื่องจักรกลและบริภัณฑ์ ในเดือนที่ ๒๘ วันก่อนวันขึ้นของประกวดราคา
- Ft = ดัชนีราคาน้ำมันดีเซลหมุนเร็ว ในเดือนที่ส่งงานแต่ละงวด
- Fo = ดัชนีราคาน้ำมันดีเซลหมุนเร็ว ในเดือนที่ ๒๘ วันก่อนวันขึ้นของประกวดราคา
- ACt = ดัชนีราคาท่อซีเมนต์ใยหิน ในเดือนที่ส่งงานแต่ละงวด
- ACo = ดัชนีราคาท่อซีเมนต์ใยหิน ในเดือนที่ ๒๘ วันก่อนวันขึ้นของประกวดราคา
- PVct = ดัชนีราคาท่อ PVC ในเดือนที่ส่งงานแต่ละงวด
- PVCo = ดัชนีราคาท่อ PVC ในเดือนที่ ๒๘ วันก่อนวันขึ้นของประกวดราคา
- GIPt = ดัชนีราคาท่อเหล็กออบสังกะสี ในเดือนที่ส่งงานแต่ละงวด
- GIPo = ดัชนีราคาท่อเหล็กออบสังกะสี ในเดือนที่ ๒๘ วันก่อนวันขึ้นของประกวดราคา
- PEt = ดัชนีราคาท่อ HDENSITY POLYETHYLENE ในเดือนที่ส่งงานแต่ละงวด
- PEo = ดัชนีราคาท่อ HDENSITY POLYETHYLENE ในเดือนที่ ๒๘ วันก่อนวันขึ้นของประกวดราคา
- Wt = ดัชนีราคาสายไฟฟ้า ในเดือนที่ส่งงานแต่ละงวด
- Wo = ดัชนีราคาสายไฟฟ้า ในเดือนที่ ๒๘ วันก่อนวันขึ้นของประกวดราคา

(นายเอกนรินทร์ แก้วประดิษฐ์)
ปลัดเทศบาล ปฏิบัติหน้าที่
นายกเทศมนตรีตำบลลำเลียง



ค. วิธีการคำนวณที่ใช้กับสัญญาแบบปรับราคาได้

๑. การคำนวณค่า K จากสูตรตามลักษณะงานนั้น ๆ ให้ใช้ตัวเลขดัชนีราคาวัสดุก่อสร้าง ของกระทรวงพาณิชย์ โดยให้ฐานของปี ๒๕๓๐ เป็นเกณฑ์ในการคำนวณ

๒. การคำนวณค่า K สำหรับกรณีที่มีงานก่อสร้างหลายประเภทรวมอยู่ในสัญญาเดียวกัน จะต้องแยกคำนวณก่อสร้างแต่ละประเภทให้ชัดเจนตามลักษณะของงานนั้นและให้สอดคล้องกับสูตรที่ได้กำหนดไว้

๓. การคำนวณราคา K กำหนดให้ใช้เลขทศนิยม ๒ ตำแหน่งทุกชั้นตอนโดยไม่มีการตัดเศษ และกำหนดให้ทำเลขสัมพันธ์ (เปรียบเทียบกับ) ให้เป็นผลสำเร็จก่อน แล้วจึงนำผลสัมพันธ์ไปคูณกับตัวเลขดัชนี หน้าเลขสัมพันธ์ นั้น

๔. ให้พิจารณาเงินเพิ่มหรือลดราคาค่างานจากราคาที่ผู้รับจ้างทำสัญญาตกลงกับผู้จ้าง เมื่อค่า K ตามสูตรสำหรับงานก่อสร้างนั้น ๆ ในเดือนที่ส่งมอบงานมีค่าเปลี่ยนแปลงไปจากค่า K ในเดือนที่ ๒๘ วันก่อนวันยื่นซองประกวดราคามากกว่า ๕% ขึ้นไป โดยนำเฉพาะส่วนที่เกิน ๔% มาคำนวณปรับเพิ่มหรือลดค่างานแล้วแต่กรณี (โดยไม่คิด ๕% แรกไว้)

กรณีงานเพิ่มเติม หากมีการตกลงราคาใหม่โดยราคาต่อหน่วยเปลี่ยนแปลงไปจากเดิม การคำนวณค่า K ไม่ใช้วันที่ตกลงราคาใหม่แทนการใช้เดือนที่ ๒๘ วันก่อนวันยื่นซองประกวดราคา

๕. ในกรณีผู้รับจ้างไม่สามารถทำกรก่อสร้างให้แล้วเสร็จตามระยะเวลาในสัญญา โดยเป็นความผิดของผู้รับจ้าง ค่า K ตามสูตรข้าง ๆ ที่จะนำมาใช้ในการคำนวณค่างานให้ใช้ค่า K ของเดือนสุดท้าย ตามอนุสัญญา หรือค่า K ของเดือนที่ส่งมอบงานจริง แล้วแต่ราคา K ตัวใดจะมีค่าน้อยกว่า

๖. การจ่ายเงินแต่ละงวดให้จ่ายค่าจ้างงานที่ผู้รับจ้างทำได้แต่ละงวดตามสัญญาไปก่อน ส่วนค่างานเพิ่มหรือค่างานลดลงซึ่งจะคำนวณได้ต่อเมื่อทราบดัชนีราคาวัสดุก่อสร้างซึ่งนำมาคำนวณหาค่า K ของเดือนที่ส่งมอบงานงวดนั้น ๆ เป็นที่แน่นอนแล้ว เมื่อคำนวณเงินเพิ่มได้ให้ขอทำความตกลงเรื่องการเงิน กับสำนักงานงบประมาณ

(นายเอกนรินทร์ แก้วประดิษฐ์)
ปลัดเทศบาล ปฏิบัติหน้าที่
นายกเทศมนตรีตำบลลำเลียง

